



**REQA**  
ENERGIA SOLARE

CATALOGO  
GENERALE  
**2024**



*SOLARE TERMICO*







# CHI SIAMO



**REQ.A** è un'azienda nata dall'esperienza ventennale dei suoi soci nel campo delle energie alternative.

Sempre più attratti dal sole e dalla sua energia pulita, **REQ.A** sin da subito si è data l'obiettivo di innovare l'opportunità di catturare e gestire l'energia che la natura ci offre, aumentando le prestazioni dei sistemi solari rispetto allo standard di mercato.

Sistemi di qualità, robusti, durevoli nel tempo, con livelli di rendimento ottimizzati grazie alle migliori tecnologie applicate ai nostri sistemi, senza perdere di vista la l'importanza della semplicità di utilizzo da parte dell'utente.



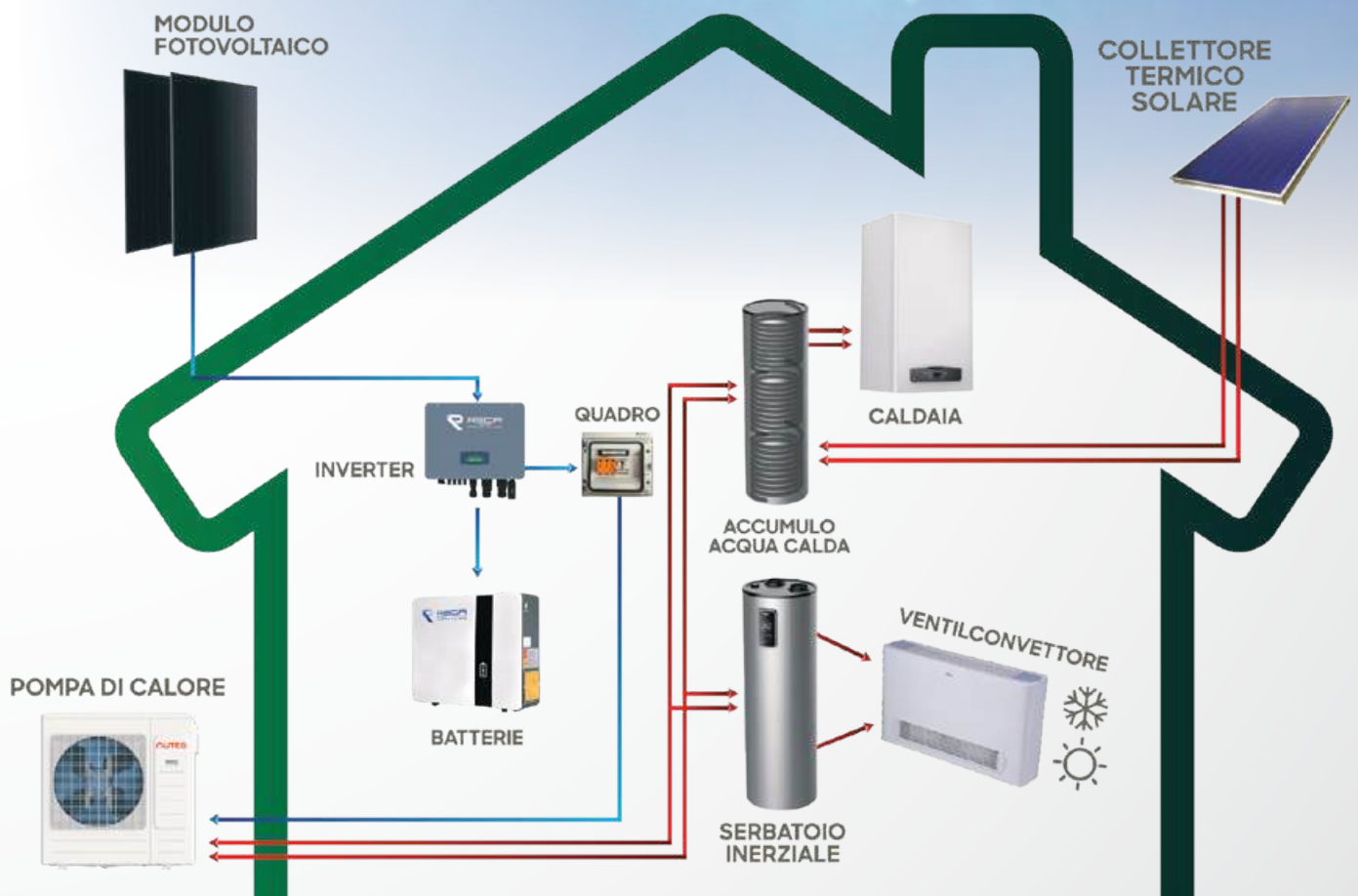

# INDICE

## COLLETTORI SOLARI

<b>BASIC</b> .....	pag. 18
<b>SENSE</b> .....	pag. 19

## BOLLITORI PER PRODUZIONE ACS

<b>ZEN 1S</b> .....	pag. 24
<b>ZEN+ 1S</b> .....	pag. 26
<b>ZEN 2S</b> .....	pag. 28
<b>ZEN+ 2S</b> .....	pag. 30
<b>ECOS 1S</b> .....	pag. 32
<b>ECOS 2S</b> .....	pag. 34

## PUFFER MULTIENERGIA ACS

<b>FLEX 2S</b> .....	pag. 38
<b>FLEX+ 2S</b> .....	pag. 40
<b>GT 2S</b> .....	pag. 42
<b>GT+ 2S</b> .....	pag. 44

## ACCUMULI INERZIALI

<b>TECH R</b> .....	pag. 48
<b>TECH S</b> .....	pag. 50
<b>TECH-1S</b> .....	pag. 52
<b>TECH-2S</b> .....	pag. 54

## KIT NATURALI

<b>REQA LOOP</b> .....	pag. 58
------------------------	---------

# INDICE

## KIT CIRCOLAZIONE FORZATA SANITARIO SERIE ACS

<b>ACS 200</b> .....	pag. 62
<b>ACS 300</b> .....	pag. 64
<b>ACS 500</b> .....	pag. 66
<b>ECOS 200</b> .....	pag. 68
<b>ECOS 300</b> .....	pag. 70
<b>ECOS 450</b> .....	pag. 72

## KIT CIRCOLAZIONE FORZATA RISCALDAMENTO CON SANITARIO SERIE IR

<b>IR 300</b> .....	pag. 76
<b>IR 500</b> .....	pag. 78
<b>IR 800</b> .....	pag. 80
<b>IR 1000</b> .....	pag. 82

## KIT CIRCOLAZIONE FORZATA RISCALDAMENTO SERIE IZ

<b>IZ 300</b> .....	pag. 86
<b>IZ 500</b> .....	pag. 88
<b>IZ 800</b> .....	pag. 90
<b>IZ 1000</b> .....	pag. 92

## KIT CIRCOLAZIONE FORZATA SENZA ACCUMULO SERIE I

<b>I</b> .....	pag. 94
----------------	---------

## KIT CIRCOLAZIONE FORZATA SANITARIO SERIE PDC-AS

<b>PDC-AS</b> .....	pag. 98
---------------------	---------

## ACCESSORI

<b>GRUPPI POMPA</b> .....	pag. 102
<b>MIA i19</b> .....	pag. 104
<b>SOLAR SYNC</b> .....	pag. 105
<b>STAFFE</b> .....	pag. 107
<b>LEGENDA ICONE</b> .....	pag. 108

# ENERGIA SOLARE

## “LA MADRE DI TUTTE LE ENERGIE”

Grazie alla radiazione solare, l'energia solare è l'energia madre di tutte le energie.

Per via della sua disponibilità ha il potenziale per rivoluzionare il nostro approccio all'energia e ridurre la dipendenza dei combustibili fossili grazie ai sistemi solari termici e pannelli fotovoltaici.

**Attualmente il consumo totale (cioè: elettrico, trasporti, ecc.) di energia si aggira intorno ai 130.000 TWh/anno (circa lo 0.007% dell'energia che riceviamo dal Sole), l'11 % del quale è relativo all'energia elettrica (14.000 TWh/ anno).**

**In 100 anni il consumo è aumentato di 37 volte.**

Oggi a distanza di quasi 150 anni dalla prima cella fotovoltaica, l'energia solare è la tipologia di rinnovabile che cresce maggiormente rispetto alle altre (+24% annuo nel report di IRENA 2019) di pari passo con lo sviluppo tecnologico.

CONSUMO TOTALE DI ENERGIA

**130.000** TWh/anno

**11%** (14.000 TWh/anno)  
ENERGIA ELETTRICA



# COS'È UN SISTEMA SOLARE TERMICO

Un impianto solare termico è un sistema che permette di convertire l'**energia solare** in **energia termica**. Alla base del meccanismo si trova un pannello solare che raccoglie l'energia solare sotto forma di calore e lo trasmette ad un fluido, il quale a sua volta lo cede all'acqua di utilizzo.

## Lo sapevi che...

Si presume che il **primo collettore solare** risalga all'epoca romana, ai tempi già si conosceva il potenziale dell'irraggiamento solare per mezzo dell'effetto serra creato dai vetri delle finestre delle case. Ad accrescere la tecnologia, nel Cinquecento, ci pensò Leonardo Da Vinci, il quale riuscì ad ampliare uno studio di parabole per concentrare l'energia solare, nacque così un ancestrale progetto di **collettore solare** che nel corso dei secoli andò via via perfezionandosi.



# CONTO TERMICO

IN PARTNERSHIP CON



**CGS**  
GROUP  
powered by Studio A&C



# CONNESSIONE DI TECNOLOGIE

## SCOPRI IL FUTURO DELL'ENERGIA SOLARE TERMICA CON REQ.A Srl!

Se stai cercando soluzioni all'avanguardia per i tuoi impianti solari termici, allora **REQ.A** è la risposta che stavi cercando! Siamo un'azienda leader nella vendita di prodotti per impianti solari termici, offrendo una gamma completa di soluzioni adatte a tutte le esigenze impiantistiche.

### COSA CI RENDE DIVERSI DAI NOSTRI COMPETITOR?

La risposta è semplice: l'efficienza e le caratteristiche tecniche dei nostri prodotti ci permettono di offrirti l'accesso ai massimi livelli di incentivazione sul mercato!

Con **REQ.A**, avrai l'opportunità di abbracciare il futuro dell'energia solare termica e godere di numerosi vantaggi, tra cui:



#### MASSIMA EFFICIENZA ENERGETICA

I nostri impianti solari termici sono progettati con la massima attenzione all'efficienza energetica, consentendoti di risparmiare sui costi energetici e ridurre l'impatto ambientale.



#### PRESTAZIONI GARANTITE

I prodotti REQ.A sono stati sottoposti a rigorosi test di qualità per garantire prestazioni elevate e costanti nel tempo. Puoi contare su di noi per fornirti soluzioni affidabili e durature.



#### INCENTIVAZIONI SPECIALI

Grazie alle caratteristiche tecniche dei nostri prodotti, potrai accedere a incentivi e agevolazioni eccezionali per il tuo impianto solare termico. Rendiamo il risparmio ancora più vantaggioso per te!



#### PERSONALIZZAZIONE

Comprendiamo che ogni cliente ha esigenze diverse. Per questo motivo, offriamo una gamma di prodotti altamente personalizzabili per adattarsi perfettamente alle tue necessità e budget.



#### SUPPORTO ESPERTO

Il nostro team di esperti sarà al tuo fianco in ogni fase, dalla progettazione all'installazione, fornendoti assistenza e consulenza personalizzata. La tua soddisfazione è la nostra priorità assoluta!

Non perdere l'opportunità di essere protagonista nella transizione verso un futuro sostenibile e rispettoso dell'ambiente. Scegli **REQ.A** e sperimenta l'eccellenza dei nostri prodotti per impianti solari termici!

Contattaci oggi stesso per ricevere una consulenza gratuita e scoprire come i prodotti **REQ.A** possono trasformare il tuo impianto solare termico in una fonte di energia efficiente e conveniente.

**Il futuro è qui, con REQ.A Srl!**



# ABBIAMO CURA DELLA TUA ACQUA

## TUTTI I NOSTRI BOLLITORI ACS SONO TRATTATI CON LA VETRIFICAZIONE

Nel campo della produzione di acqua calda sanitaria, i bollitori vengono ampiamente utilizzati per fornire una fonte affidabile di acqua calda per scopi igienici e domestici. **REQA** ha scelto una soluzione di qualità e di sicurezza utilizzando la tecnica della **vetrificazione a 900°** una tecnica che migliora l'efficienza energetica, la durata e la sicurezza del dispositivo inoltre azzerava il rischio di Legionella.

## COS'È LA VETRIFICAZIONE DEI BOLLITORI?

La vetrificazione dei bollitori per la produzione di acqua calda sanitaria è un processo tecnico utilizzato per rivestire internamente la superficie dei bollitori con uno strato di vetro fuso. Questo strato di vetro crea una **barriera protettiva** tra l'acqua e la parete interna del bollitore, prevenendo la corrosione e l'accumulo di sedimenti, garantendo così un funzionamento efficiente e igienico del sistema.

## VANTAGGI DELLA VETRIFICAZIONE DEI BOLLITORI

- **RESISTENZA ALLA CORROSIONE:** il rivestimento vetroso crea una barriera protettiva che impedisce la corrosione delle superfici interne del bollitore. Ciò contribuisce a prolungare la durata del dispositivo.
- **EFFICIENZA ENERGETICA:** la vetrificazione migliora l'efficienza termica del bollitore, poiché il vetro fuso ha una bassa conducibilità termica e riduce la dispersione di calore.
- **PREVENZIONE DI DEPOSITI DI CALCARE:** il rivestimento vetroso riduce la formazione di depositi di calcare e altri sedimenti sulle superfici interne del bollitore, preservando inoltre l'efficienza dello scambiatore di calore.
- **MIGLIORAMENTO DELL'IGIENE:** la superficie liscia e non porosa del vetro fuso previene la formazione di batteri e impurità (Legionella), garantendo un'**acqua calda sanitaria più pulita e sicura** per l'uso domestico.

# UN INVESTIMENTO NEL TEMPO



## ALLUNGA LA VITA AL TUO BOLLITORE

La quasi totalità dei puffer in commercio ha serpentine fisse, impossibili da mantenere e irrecuperabili in caso di foratura delle stesse. Nella nostra gamma di prodotti, ben due linee sono dedicate a questo argomento: i bollitori inerziali **GT** e **FLEX**, rispettivamente dotati di una e due **serpentine estraibili**.

## I VANTAGGI DELLO SCAMBIATORE ESTRAIBILE

**Possibilità di intervento totale:** con il nostro sistema è possibile estrarre totalmente lo scambiatore per facilitare ogni tipo di intervento o addirittura la sostituzione integrale.

Inoltre, per lo scambiatore sanitario, questa operazione è possibile senza dover necessariamente svuotare il puffer, riducendo notevolmente tempi e costi dell'intervento.

## FLESSIBILITÀ PROGETTUALE

La scelta di un accumulo con scambiatore estraibile, permette in fase di eventuali modifiche dell'impianto di non dover sostituire l'accumulo. In particolare, qualora si installi un accumulo della serie GT o Flex per integrazione con Caldaia e Solare Termico e si decidesse in seconda istanza di sostituire la caldaia con una Pompa di Calore, sarà sufficiente sostituire lo scambiatore superiore per ottenere gli stessi risultati di produzione ACS.

Gli scambiatori della serie GT+ e Flex+ montano la serpentina maggiorata di serie.

# PIENO CONTROLLO

## LA STRATIFICAZIONE TERMICA CONTROLLATA

### Il concetto di stratificazione termica

Prima di esaminare i vantaggi del camino idronico, è importante comprendere il concetto di **stratificazione termica**. In un bollitore nel quale abbiamo acqua calda, in condizioni statiche la temperatura è crescente dal basso verso l'alto, tale fenomeno è detto stratificazione ed è una condizione ideale nei bollitori inerziali. Nei normali bollitori inerziali l'acqua fredda di ritorno dall'impianto, mescolandosi con l'acqua calda già presente, crea invece dei moti turbolenti che portano ad avere un fluido miscelato. Tutto questo genera una significativa dispersione di calore riducendo l'efficienza globale del sistema di accumulo e comporta un maggiore consumo di energia per mantenere la temperatura desiderata.

Il nostro obiettivo è quindi **evitare le turbolenze e massimizzare il processo di stratificazione**.

## LA SOLUZIONE INTELLIGENTE: IL CAMINO IDRONICO

Il camino idronico è la nostra innovazione tecnologica che **accelera e controlla il processo di stratificazione**. Esso consiste in un componente idronico posizionato strategicamente nella parte inferiore del serbatoio. La sua funzione principale è **guidare l'acqua tecnica** di ritorno lungo un percorso controllato all'interno del serbatoio, favorendo la stratificazione.

## I VANTAGGI DEL CAMINO IDRONICO

### ■ MASSIMIZZAZIONE DELL'EFFICIENZA ENERGETICA:

riducendo la miscelazione termica e minimizzando l'energia cinetica, il camino idronico contribuisce a preservare l'energia termica immagazzinata all'interno del serbatoio. Ciò si traduce in una maggiore efficienza globale del sistema di accumulo inerziale e in un minor consumo di energia per mantenere la temperatura desiderata.

### ■ AUMENTO DELLA DURATA DELL'ACCUMULO:

riducendo gli stress meccanici e le variazioni di temperatura all'interno del serbatoio, il camino idronico aiuta a proteggere il serbatoio stesso e gli elementi di accumulo dall'usura prematura. Ciò si traduce in una maggiore durata complessiva del sistema, riducendo i costi di manutenzione e sostituzione.

### ■ MIGLIOR CONTROLLO DELLA TEMPERATURA:

la stratificazione termica consente un migliore controllo della temperatura dell'acqua prelevata dall'accumulo. Gli strati superiori più caldi possono essere utilizzati per soddisfare le esigenze di riscaldamento immediato, mentre gli strati inferiori più freddi possono essere utilizzati per periodi di bassa richiesta termica.

■ **RIDUZIONE DELLE EMISSIONI DI CO<sub>2</sub>**: grazie all'efficienza energetica migliorata e alla migliore gestione delle risorse termiche, i sistemi di accumulo inerziale dotati di camino idronico contribuiscono a ridurre le emissioni di CO<sub>2</sub>, promuovendo un approccio più sostenibile al riscaldamento degli ambienti.



**SCEGLIERE UN ACCUMULO INERZIALE DOTATO DI CAMINO IDRONICO SIGNIFICA INVESTIRE IN UNA SOLUZIONE ALL'AVANGUARDIA PER IL RISCALDAMENTO, CON BENEFICI SIA PER L'AMBIENTE CHE PER L'ECONOMIA FAMILIARE.**

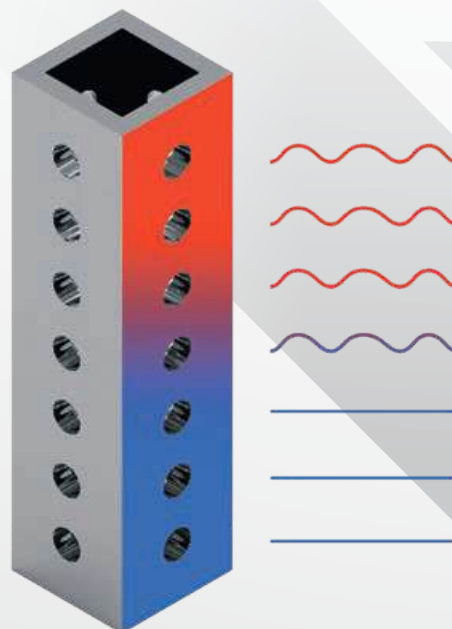



# CENTRALINA SOLARE MIA i19



*Il controller **MIA i19** è una soluzione avanzata progettata per supportare praticamente qualsiasi tipo di installazione solare. Adatto a impianti di grandi e piccole dimensioni, destinato non solo al riscaldamento dell'acqua calda sanitaria, ma anche per l'integrazione degli impianti di riscaldamento o al riscaldamento dell'acqua delle piscine.*

*Inoltre, può essere integrato con una fonte di calore esterna, ad esempio una caldaia per riscaldamento.*

*Un'altra importante estensione della funzionalità del regolatore è la possibilità di collegare un sensore di pressione nell'impianto solare.*

Le funzioni del controller MIA i19 possono essere gestite da remoto utilizzando il sistema **EKONTROL**. Attraverso l'utilizzo dell'app mobile, è possibile gestire comodamente da remoto le impostazioni del controller e visualizzare gli stati operativi dell'impianto solare.

Utilizzando un browser Web, è inoltre possibile ottenere un diagramma animato dell'impianto solare e visualizzare le statistiche dettagliate sotto forma di grafici e tabelle.

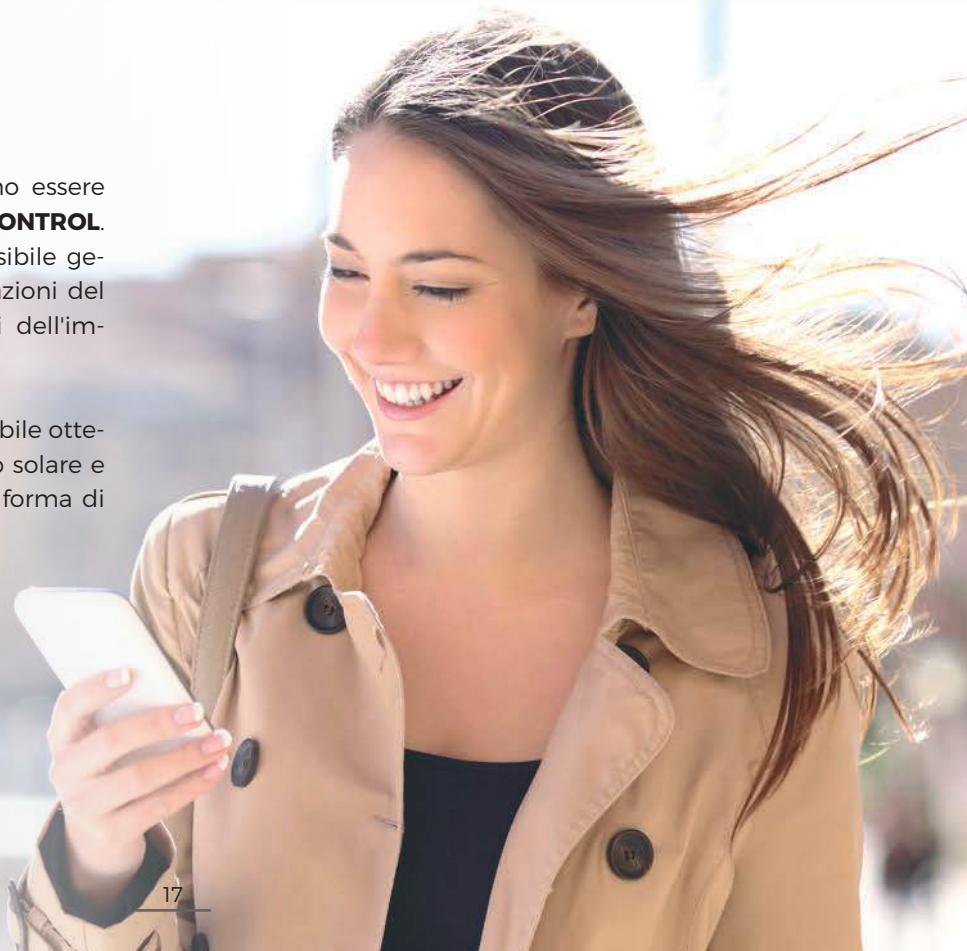

## BASIC

### COLLETTORI SOLARI PIANI

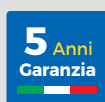
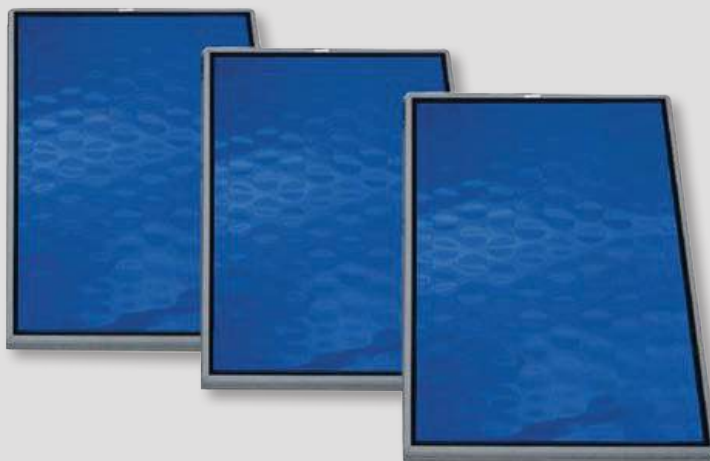

I collettori SOLARI “BASIC” rappresentano la nostra proposta per chi vuole sfruttare l’energia solare senza rinunciare al risparmio.

#### CARATTERISTICHE

- Assorbitore selettivo in titanio.
- Telaio in lega speciale di alluminio (Al Mg Si 0,5Class) con pittura black edition Elettrostatica tipo Seaside Class con giunzioni angolari rivestite.
- Isolamento in lana di roccia di spessore 30mm con conduttività termica di 0.035 W/m (a 0°C).
- Vetri prismatici Anti-Riflesso a basso contenuto di ferro.
- Opzioni di connessione: connessione con raccordi a stringere.

#### DATI TECNICI COLLETTORI PIANI

		BASIC 155	BASIC 200	BASIC 224	BASIC 253
Area lorda/netta	[m <sup>2</sup> ]	1,50/1,36	2,00/1,83	2,24/2,07	2,53/2,34
Lunghezza x Larghezza x Profondità	[mm]	1000x1500x85	2000x1000x85	1900x1180x85	2000x1260x85
Peso	[kg]	16,6	26,6	29,2	33,0
Numero e diametro delle connessioni		4 connessioni in rame da Ø22			
Isolante posteriore	[mm]	30mm lana di roccia			
Isolante pareti laterali	[mm]	10 mm lana di roccia			
Coefficiente di dispersione termica a2	[W/m <sup>2</sup> K <sup>2</sup> ]	0,033/0,035 (lorda/netta)			
Massima pressione di lavoro	[bar]	10			
Numero massimo di collettori in batteria		8			
Temperatura massima di esercizio	[°C]	200			
Temperatura di stagnazione	[°C]	146			
COD_ART		100.003	100.004	100.005	100.006

# COLLETTORI SOLARI LINEA SENSE

## L'UNIONE DEI MIGLIORI MATERIALI E DELLE ULTIME TECNOLOGIE COSTRUTTIVE IN UN UNICO PRODOTTO.

Siamo lieti di presentarvi i Collettori Solari della Linea SENSE, il nostro orgoglio e la soluzione perfetta per il vostro impianto solare termico. Con una gamma di caratteristiche tecniche e di **efficienza energetica straordinaria**, i Collettori SENSE sono progettati per portare la vostra esperienza solare a un livello superiore.

### AFFIDABILITÀ E QUALITÀ GARANTITE

I Collettori Solari SENSE sono stati progettati e realizzati con cura, utilizzando materiali di prima scelta e tecnologie all'avanguardia.

Sottoponiamo i nostri prodotti a rigorosi controlli di **qualità termica e robustezza strutturale** per assicurarci che soddisfino i più elevati standard e rispondano alle vostre aspettative.

Trasmissione della radiazione incidente grazie al vetro prismatico certificato X1 (indice di trasmissione) U1 (indice di emissione)

**96,7%**

Capacità di conversione dell'energia

**95%**

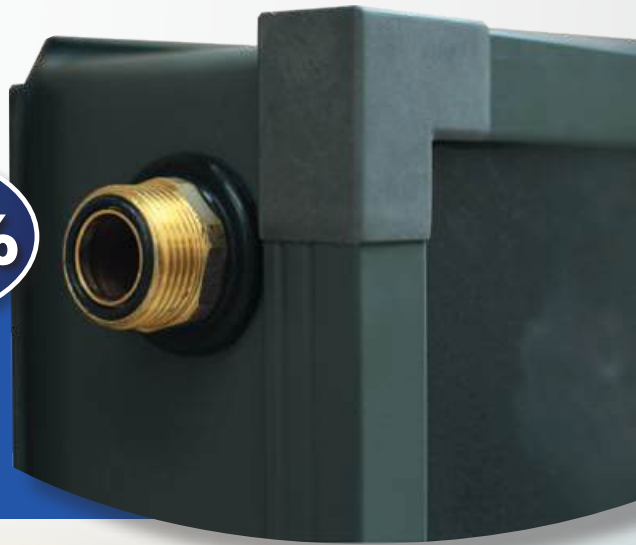

- **EFFICIENZA ENERGETICA CLASSE A**
- **SALDATURA A LASER**
- **ISOLAMENTO TERMICO MAGGIORATO**
- **ROBUSTEZZA**
- **SICUREZZA E SEMPLICITÀ DI INSTALLAZIONE**

### LA VOSTRA SCELTA PER UN FUTURO SOSTENIBILE

Investendo nei Collettori Solari della Linea SENSE, state facendo un passo verso un **FUTURO SOSTENIBILE** e rispettoso dell'ambiente.

Diminuite la vostra dipendenza dalle fonti energetiche tradizionali, contribuendo a una maggiore autonomia energetica e riducendo l'impatto ambientale diminuendo la vostra **IMPRONTA ECOLOGICA**.



# SENSE

COLLETTORI SOLARI PIANI  
AD ALTA EFFICIENZA



CONVERSIONE  
ENERGETICA  
**95%**

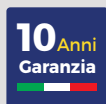

I collettori piani della serie "SENSE" rappresentano l'ultima generazione di prodotti. Sono stati progettati per massimizzare l'uso della superficie di assorbimento.

Grazie all'utilizzo di un involucro con profili in alluminio rigido la percentuale dell'area di captazione rispetto alla superficie lorda del collettore è stata aumentata.

**L'efficienza e la resa termica** del collettore della serie "SENSE" rapportata alla superficie lorda (secondo l'attuale norma ISO 9806) è **aumentata del 7%** rispetto alla media dei collettori solari attualmente in commercio.

I collettori della serie "SENSE" hanno raggiunto la classe di efficienza energetica **A** secondo la classificazione SOLERGY.

### APPLICAZIONI POSSIBILI

I collettori della serie "H" sono progettati per funzionare in qualsiasi tipo di clima. Possono essere utilizzati in piccoli e grandi impianti solari.

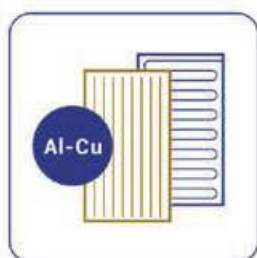

#### ASSORBITORE IN RAME/ALLUMINIO SALDATURA A LASER

Massima durata e resistenza meccanica oltre ad un'eccellente trasmissione del calore al fluido termovettore.

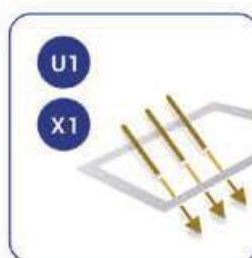

#### VETRI STRUTTURATI E ANTI/RIFLESSO

- Trasmissione del 96.7%
- Vetro Prismatico
- Rivestimento Anti-Riflesso su entrambi i lati
- Certificazione Anti-Riflesso X1
- Certificazione Anti-Riflesso U1



#### ISOLAMENTO COMPLETO DELL'INVOLUCRO SPESSORE DELL'ISOLAMENTO TERMICO MAGGIORATO

L'involucro è completamente isolato termicamente, garantendo la funzionalità del collettore solare in tutte le condizioni climatiche.

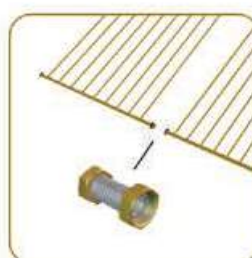

#### OPZIONI DI CONNESSIONE VERSATILI

- Terminali di giunzione filettati da 3/4"
- Raccordi di connessione flessibili

Involucro ad **Alta Resistenza** testato in condizioni di carico massimo (condizioni climatiche di tipo A secondo Solar Keymark).

Efficienza degli spazi disponibili al montaggio grazie alla maggiore area di superficie netta. **Assorbimento fino al 95% dell'irraggiamento e dispersione di calore non superiore al 5%.**

**Design e rifinitura** dell'involucro rendono il prodotto non solo efficiente ma anche pregevole esteticamente.

**Comodità e sicurezza** di montaggio grazie ai terminali di connessione integrati

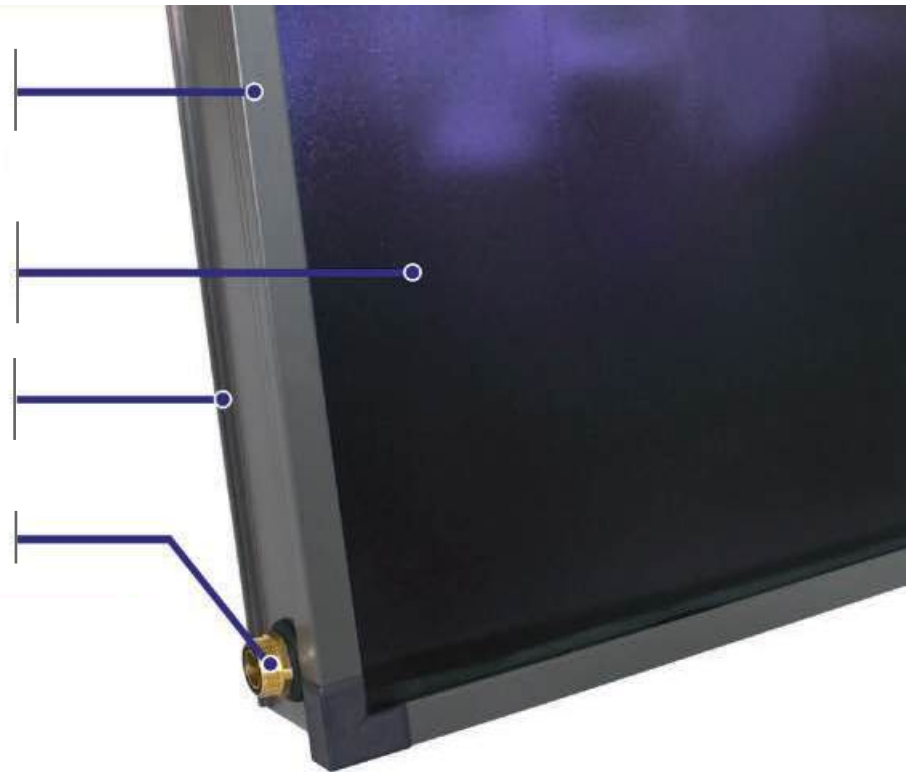

Le tecnologie della **saldatura ad ultrasuoni** e della **saldatura laser**, garantiscono la massima precisione e qualità del collettore. Il collegamento dell'assorbitore con il tubo senza connessioni aggiuntive è caratterizzato dalla **massima resistenza meccanica** e dal più **alto coefficiente di trasmissione del calore**.

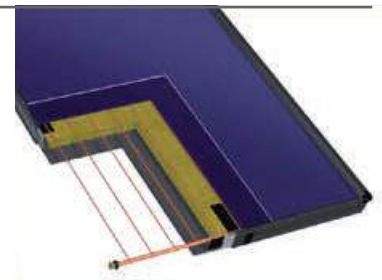

## DATI TECNICI

COLLETTORI PIANI CON ASSORBITORE IN ALLUMINIO-RAME E VETRO TEMPERATO

		SENSE 206	SENSE 262
Assorbitore		Alluminio-Rame, cassa in PVD, tubi in sistemi ad Arpa singola	
Tipologia collettore		<b>Piano - Anti-Riflesso (U1-X1)</b>	
Area lorda/netta	[m <sup>2</sup> ]	2,06/1,93	2,62/2,47
Lunghezza x larghezza x profondità	[mm]	2022x1019x90	2022x1295x90
Peso	[kg]	36	43
Numero e diametro delle connessioni		4 connessioni da 3/4" esterno (maschio filettato)	
Isolante posteriore	[mm]	40 - lana minerale	
Isolante pareti laterali	[mm]	10 - resina termoindurente	
Coefficiente di dispersione termica a1	[W/m <sup>2</sup> k]	3,342/3,545 (lorda/netta)	
Coefficiente di dispersione termica a2	[W/m <sup>2</sup> k <sup>2</sup> ]	0,014/0,015 (lorda/netta)	
Massima pressione di lavoro	[bar]	10	
Numero massimo in batteria	[pz.]	8 collettori	
Temperatura di esercizio massima	[°C]	250	
Temperatura di stagnazione	[°C]	200	
COD_ART		100.001	100.002



# BOLLITORI PER PRODUZIONE ACS



## ZEN 1S

BOLLITORI VETRIFICATI  
PER LA PRODUZIONE DI ACS  
CON 1 SCAMBIATORE

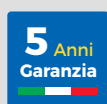

I bollitori ZEN sono progettati e realizzati per la produzione integrata di acqua calda sanitaria da impianto solare o caldaia. In particolare lo ZEN 1S è composto da: un bollitore sanitario a singolo serpentino integrabile su impianti solari o altri generatori.

### CARATTERISTICHE

- **Scambiatore in acciaio al carbonio:** serpentino spirale a sviluppo verticale
- **Doppia protezione anodica:** un anodo in Magnesio per ogni flangia
- **Vetrificazione a 1000°C:** trattamento interno di vetrificazione secondo normative DIN 4753-3 e UNI 10025
- **Isolamento in Poliuretano:** Isolamento da 60 mm (160÷300) e 100mm (mod. 500÷1000)

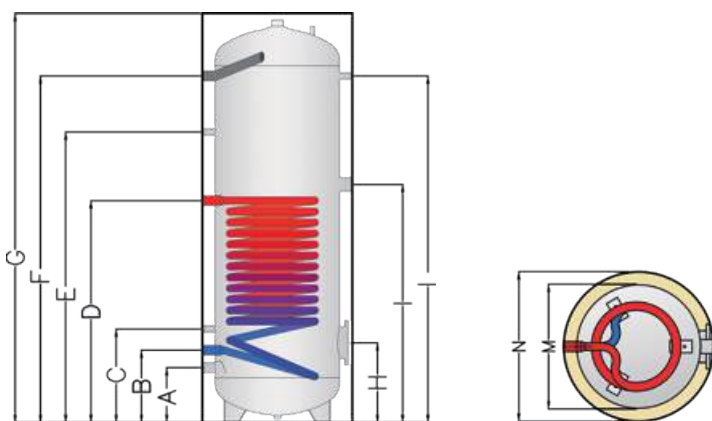

### DIMENSIONI mm

QUOTA	MODELLO	160	200	300	500	800	1000
A	Ingresso ACS-F	220	220	220	265	210	240
B	Uscita scambiatore	300	290	290	345	335	380
C	Sonda S1	385	375	375	440	535	600
D	Ingresso scambiatore	620	750	890	880	875	1120
E	Ricircolo	695	835	1165	1170	1145	1495
F	Mandata ACS-C	765	975	1390	1415	1455	1830
G	Altezza bollitore	990	1215	1615	1705	1790	2140
H	Flangia Inferiore	330	320	320	365	435	470
I	Resistenza elettrica	655	810	955	960	935	1220
L	Sonda S2	775	1000	1390	1425	1465	1830
M	Diametro esterno	500	500	500	650	790	790
N	Diametro esterno con isolamento	600	600	600	750	990	990



## ATTACCHI Ø

N.	MODELLO	160	200	300	500	800	1000
1	Uscita scambiatore	1"	1"	1"	1"	1" 1/4	1" 1/4
2	Ingresso scambiatore	1"	1"	1"	1"	1" 1/4	1" 1/4
3	Ricircolo	1/2"	1/2"	1/2"	1/2"	1/2"	1/2"
4	Ingresso ACS-F	1"	1"	1"	1"	1" 1/4	1" 1/4
5	Sonda S1	1/2"	1/2"	1/2"	1/2"	1"	1"
6	Sonda S2	1"	1"	1"	1"	1" 1/4	1" 1/4
7	Sonda S3	1"	1"	1"	1"	1" 1/4	1" 1/4
8	Mandata ACS-C	200	200	200	200	200	200
9	Flangia Superiore	1" 1/2	1" 1/2	1" 1/2	1" 1/2	1" 1/2	1" 1/2
10	Anodo in Magnesio sup.	1/2"	1/2"	1/2"	1/2"	1/2"	1/2"
11	Flangia Inferiore	1" 1/4	1" 1/4	1" 1/4	1" 1/4	1" 1/2	1" 1/2

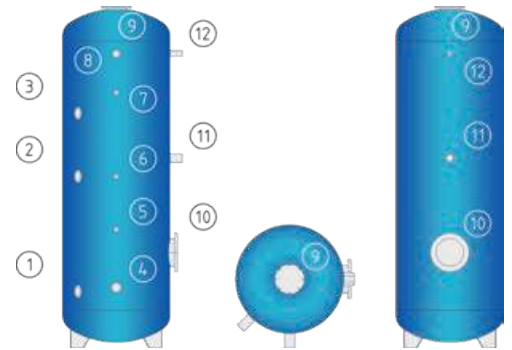

## DATI TECNICI

MODELLO		160	200	300	500	800	1000
Volume utile	[l]	160	196	273	475	738	930
Classe energetica	[A-G]	B	C	C	C	C	C
Dispersione termica	[W]	55	67	83	105	130	142
Spessore isolamento	[mm]	50			100		
Altezza massima in raddrizzamento	[mm]	1170	1375	1735	1900	1900	2200
Superficie scambiatore	[m <sup>2</sup> ]	0,5	0,7	1,2	1,8	2	2,4
Cont. acqua scambiatore	[l]	2,6	5,6	7,9	11,4	12,6	15,1
Potenza assorbita scambiatore	[kW]	12	19	29	43	50	60
Produzione acqua sanitaria 80°/60°C - 10°/45°C (DIN 4708)	[m <sup>3</sup> /h]	0,3	0,3	0,5	0,6	0,7	0,7
Perdite di carico scambiatore	[mbar]	6	6	10	14	60	60
Peso a vuoto	[kg]	68	77	93	128	190	220
Pressione max. di esercizio del sanitario	[bar]	10					
Pressione max. di esercizio dello scambiatore	[bar]	10					
Temperatura max. di esercizio del bollitore	[°C]	95					
Temperatura max. delle serpentine	[°C]	130					
COD_ART		201.001	201.002	201.003	201.004	201.005	201.006

## SCHEMA DI IMPIANTO

### IMPIANTO DI PRODUZIONE DI ACS DA SOLARE TERMICO

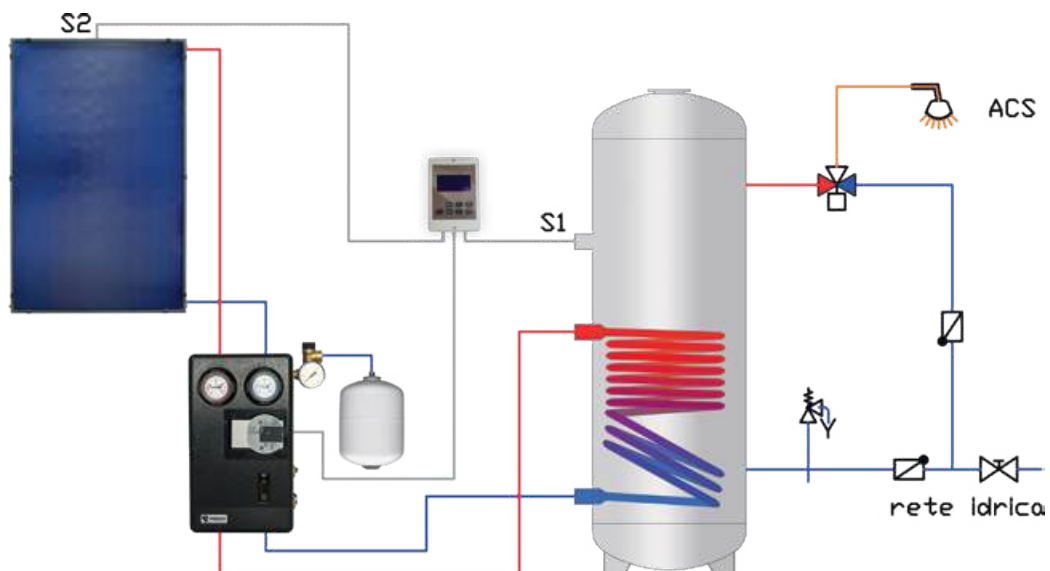

## ZEN+ 1S

BOLLITORE VETRIFICATO  
PER LA PRODUZIONE DI ACS  
DA POMPE DI CALORE

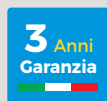

I bollitori ZEN sono progettati e realizzati per la produzione integrata di acqua calda sanitaria da impianto solare e/o da altri generatori. In particolare la linea + è progettata per offrire caratteristiche di scambio termico **aumentate** tali da renderli idonei all'utilizzo combinato con **Pompe di Calore**. Lo ZEN+1S è composto da: un bollitore sanitario a singolo scambiatore maggiorato.

### CARATTERISTICHE

- **Scambiatore maggiorato in acciaio al carbonio:** serpentino spiroidale a sviluppo verticale
- **Protezione anodica:** anodo in Magnesio con attacco rapido
- **Vetrificazione a 1000°C:** trattamento interno secondo normative DIN 4753-3 e UNI 10025
- **Isolamento in Poliuretano rigido:** Isolamento da 50 mm (200÷500)
- **Isolamento in fibra di Polistirene:** Isolamento da 100mm (mod. 800÷2000)

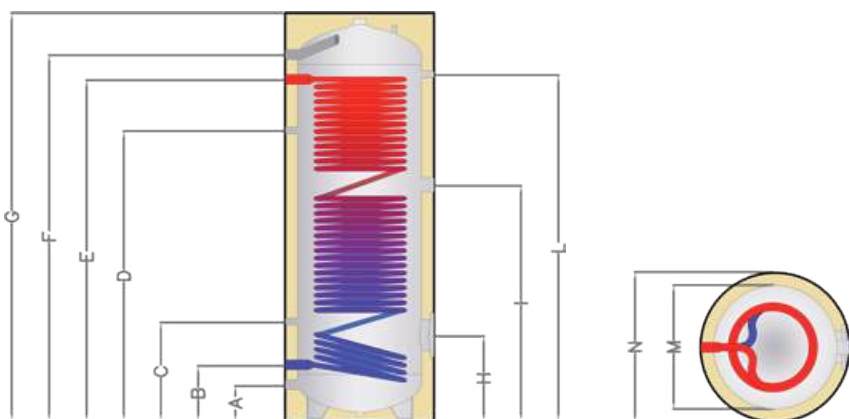

### DIMENSIONI mm

QUOTA	MODELLO	200	300	500	800	1000	1500	2000
A	Ingresso ACS-F	140	140	185	240	240	310	260
B	Uscita scambiatore PDC	220	220	265	345	345	425	380
C	Sonda S1	370	395	425	565	515	615	580
D	Ricircolo	835	1165	1170	1175	1485	1285	1620
E	Ingresso scambiatore PDC	990	1310	1325	1305	1615	1470	1815
F	Mandata ACS-C	1070	1390	1415	1620	1940	1770	2140
G	Altezza bollitore	1215	1615	1705	1875	2205	2085	2470
H	Flangia	320	340	370	470	470	550	550
I	Resistenza elettrica	735	945	970	1120	1435	1210	1570
L	Sonda S2	995	1390	1425	1610	1940	1720	2110
M	Diametro bollitore	500	500	650	790	790	1000	1100

## ATTACCHI Ø

N.	MODELLO	200	300	500	800	1000	1500	2000
1	Ingresso ACS-F	1"	1"	1"	1" 1/4	1" 1/4	1" 1/2	1" 1/2
2	Uscita scambiatore PDC	1"	1" 1/4	1" 1/4	1" 1/4	1" 1/4	1" 1/4	1" 1/4
3	Sonda S1	1/2"	1/2"	1/2"	1/2"	1/2"	1/2"	1/2"
4	Ricircolo	1/2"	1/2"	1/2"	1"	1"	1"	1"
5	Ingresso scambiatore PDC	1"	1" 1/4	1" 1/4	1" 1/4	1" 1/4	1" 1/4	1" 1/4
6	Mandata ACS-C	1"	1"	1"	1" 1/4	1" 1/4	1" 1/2	1" 1/2
7	Mandata ACS-C (2)	1" 1/4	1" 1/4	1" 1/4	-	-	-	-
8	Flangia	180/120	180/120	180/120	180/120	180/120	290/220	290/220
9	Resistenza elettrica	1" 1/2	1" 1/2	1" 1/2	1" 1/2	1" 1/2	1" 1/2	1" 1/2
10	Sonda S2	1/2"	1/2"	1/2"	1/2"	1/2"	1/2"	1/2"
11	Anodo in Magnesio	1" 1/4	1" 1/4	1" 1/4	1" 1/2	1" 1/2	1" 1/2	1" 1/2

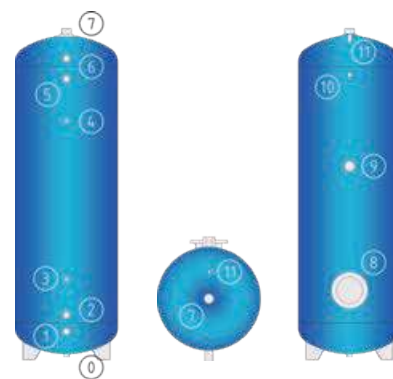

## DATI TECNICI

MODELLO		200	300	500	800	1000	1500	2000	
Volume utile	[l]	190	263	470	702	900	1300	1900	
Classe energetica	[A-G]	C	C	C	C	C	C	C	
Dispersione termica	[W]	67	85	112	130	142	162	186	
Spessore isolamento	[mm]	50	50	50	100	100	100	100	
Altezza massima in raddrizzamento	[mm]	1375	1735	1900	1900	2200	2180	2580	
Superficie scambiatore PDC	[m <sup>2</sup> ]	3	4	6	7	8	8	13	
Cont. acqua scambiatore PDC	[l]	17,2	23	51,5	60	68,5	68,5	102	
Produzione acqua sanitaria 60°/50°C - 10°/45°C	[m <sup>3</sup> /h]	0,3	0,5	0,8	0,9	1,1	1,1	1,7	
Perdite di carico scambiatore PDC	[mbar]	8	15	31	57	82	95	335	
Peso a vuoto	[kg]	90	124	175	235	265	370	573	
Pressione max. di esercizio del sanitario	[bar]	10					8		
Pressione max. di esercizio dello scambiatore	[bar]	10							
Temperatura max. di esercizio del bollitore	[°C]	95							
Temperatura max. delle serpentine	[°C]	130							
COD_ART		211.001	211.002	211.003	211.004	211.005	211.006	211.007	

## SCHEMA DI IMPIANTO

### IMPIANTO DI PRODUZIONE DI ACS DA POMPA DI CALORE

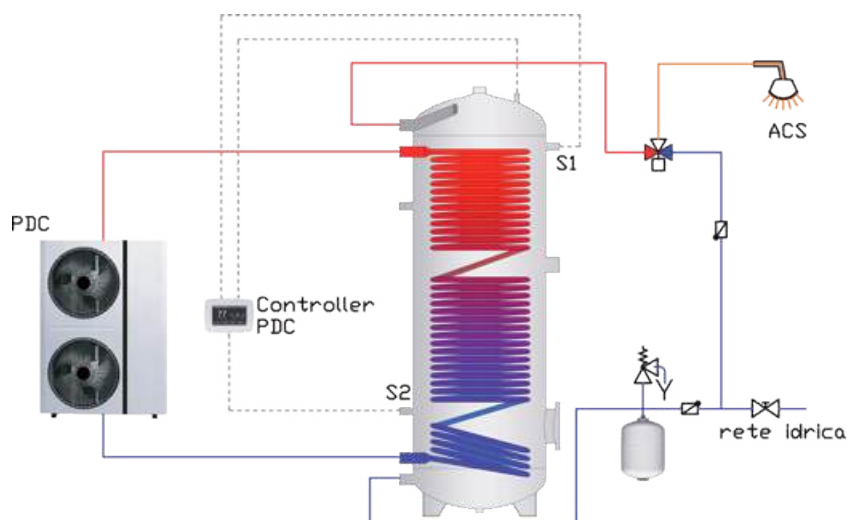

## ZEN 2S

BOLLITORI VETRIFICATI  
PER LA PRODUZIONE DI ACS  
CON 2 SCAMBIATORI  
PER SOLARE E CALDAIA

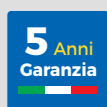

I bollitori ZEN sono progettati e realizzati per la produzione integrata di acqua calda sanitaria da impianto solare e caldaia. In particolare lo ZEN 2S è composto da: un bollitore sanitario a doppio serpentino per l'erogazione dell'acqua calda sanitaria con integrazione di impianto solare e caldaia.

### CARATTERISTICHE

- **Scambiatori in acciaio al carbonio:** serpentini spirroidali a sviluppo verticale
- **Protezione anodica:** anodo in Magnesio con attacco rapido
- **Vetrificazione a 1000°C:** trattamento interno di vetrificazione secondo normative DIN 4753-3 e UNI 10025
- **Isolamento in Poliuretano rigido:** Isolamento da 50 mm (200÷500) e 100mm (mod. 800÷1000)

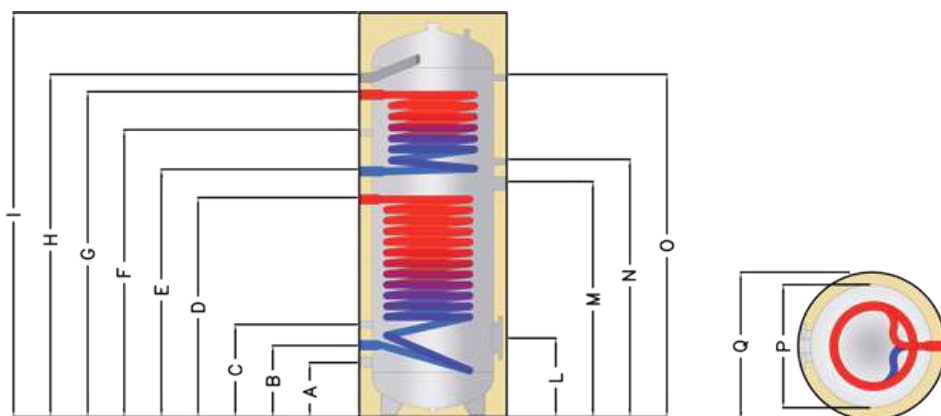

### DIMENSIONI mm

QUOTA	MODELLO	200	300	500	800	1000
A	Ingresso ACS-F	220	220	265	240	240
B	Uscita scambiatore inf.	290	290	345	365	380
C	Sonda S1	375	375	440	565	600
D	Ingresso scambiatore inf.	750	890	880	905	1120
E	Uscita scambiatore sup.	835	1005	1015	1085	1345
F	Ricircolo	905	1165	1170	1235	1495
G	Ingresso scambiatore inf.	975	1320	1330	1400	1660
H	Mandata ACS-C	1070	1390	1415	1500	1830
I	Altezza bollitore	1215	1615	1690	1810	2140
L	Flangia Inferiore	320	320	365	470	470
M	Resistenza elettrica	810	955	960	980	1220
N	Sonda S2	885	1045	1060	-	-
O	Sonda S3	1000	1390	1425	1500	1830
P	Diametro esterno	500	500	650	790	790
Q	Diametro esterno con isolamento	510	510	660	800	800

## ATTACCHI Ø

N.	MODELLO	200	300	500	800	1000
1	Ingresso ACS-F	1"	1"	1"	1" 1/4	1" 1/4
2	Uscita scambiatore inf.	1"	1"	1"	1" 1/4	1" 1/4
3	Sonda S1	1/2"	1/2"	1/2"	1/2"	1/2"
4	Ingresso scambiatore inf.	1"	1"	1"	1" 1/4	1" 1/4
5	Uscita scambiatore sup.	1"	1"	1"	1" 1/4	1" 1/4
6	Ricircolo	1/2"	1/2"	1/2"	1"	1"
7	Ingresso scambiatore sup.	1"	1"	1"	1" 1/4	1" 1/4
8	Mandata ACS-C	1"	1"	1"	1" 1/4	1" 1/4
9	Mandata ACS-C (2)	1" 1/4	1" 1/4	1" 1/4	-	-
10	Flangia Inferiore	140	140	140	193	193
11	Resistenza elettrica	1" 1/2	1" 1/2	1" 1/2	1" 1/2	1" 1/2
12	Sonda S2	1/2"	1/2"	1/2"	1/2"	1/2"
13	Sonda S3	1/2"	1/2"	1/2"	1/2"	1/2"
14	Anodo in Magnesio	1" 1/4	1" 1/4	1" 1/4	1" 1/2	1" 1/2

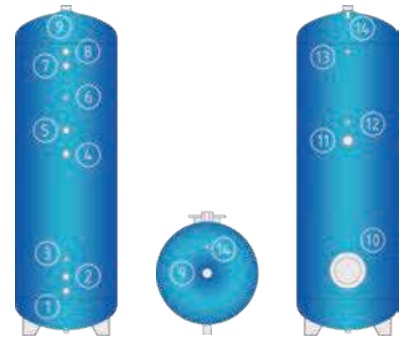

## DATI TECNICI

MODELLO		200	300	500	800	1000
Volume utile	[l]	196	273	475	738	930
Classe energetica	[A-G]	C	C	C	C	C
Dispersione termica	[W]	67	85	112	130	142
Spessore isolamento	[mm]	60	60	100	100	100
Altezza massima in raddrizzamento	[mm]	1375	1735	1900	1900	2200
Superficie scambiatore inferiore	[m2]	0,7	1,2	1,8	2	2,4
Cont. acqua scambiatore inferiore	[l]	5,6	7,9	11,4	12,6	15,1
Perdite di carico scambiatore inferiore	[mbar]	14	32	105	190	480
Superficie scambiatore superiore	[m2]	0,5	0,8	0,9	1,2	1,2
Cont. acqua scambiatore superiore	[l]	2,6	4,1	5,6	7	7
Produzione acqua sanitaria 80°/60°C - 10°/45°C (DIN 4708)	[m3/h]	0,3	0,4	0,6	0,8	0,8
Perdite di carico scambiatore superiore	[mbar]	6	10	14	60	60
Peso a vuoto	[kg]	83	112	151	210	235
Pressione max. di esercizio del sanitario	[bar]			10		
Pressione max. di esercizio dello scambiatore	[bar]			10		
Temperatura max. di esercizio del bollitore	[°C]			95		
Temperatura max. delle serpentine	[°C]			130		
COD_ART		202.001	202.002	202.003	202.004	202.005

## SCHEMA DI IMPIANTO

### IMPIANTO DI PRODUZIONE DI ACS DA SOLARE TERMICO E CALDAIA

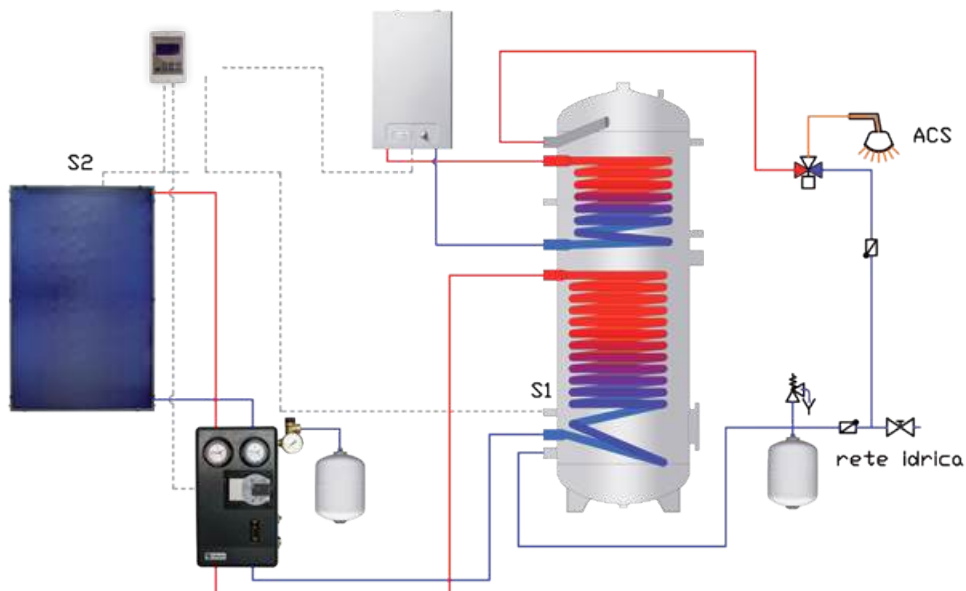

## ZEN+ 2S

BOLLITORI VETRIFICATI  
PER LA PRODUZIONE INTEGRATA  
DI ACS CON 2 SCAMBIATORI  
PER SOLARE E PDC

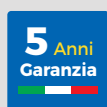
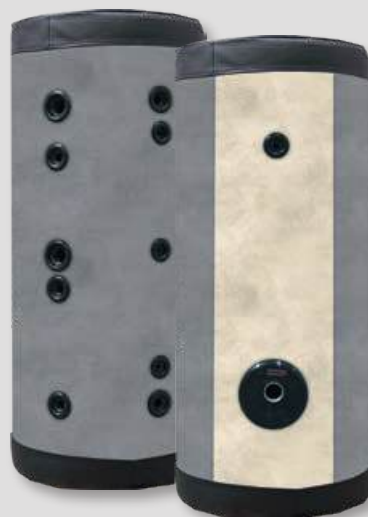

I bollitori ZEN sono progettati e realizzati per la produzione integrata di acqua calda sanitaria da impianto solare e/o da altri generatori. In particolare la linea + è progettata per offrire caratteristiche di scambio termico aumentate tali da renderli idonei all'utilizzo combinato con **Pompe di Calore**.

Lo ZEN+2S è composto da: doppio serpentino per l'erogazione dell'acqua calda sanitaria con integrazione di impianto solare e caldaia.

### CARATTERISTICHE

- **Scambiatori in acciaio al carbonio:** serpentini spirroidali a sviluppo verticale
- **Doppia Protezione anodica:** un anodo in Magnesio per ogni flangia
- **Vetrificazione a 1000°C:** trattamento interno secondo normative DIN 4753-3 e UNI 10025
- **Isolamento in Poliuretano rigido:** Isolamento da 60 mm (200÷500) e 100mm (mod. 800÷1000)

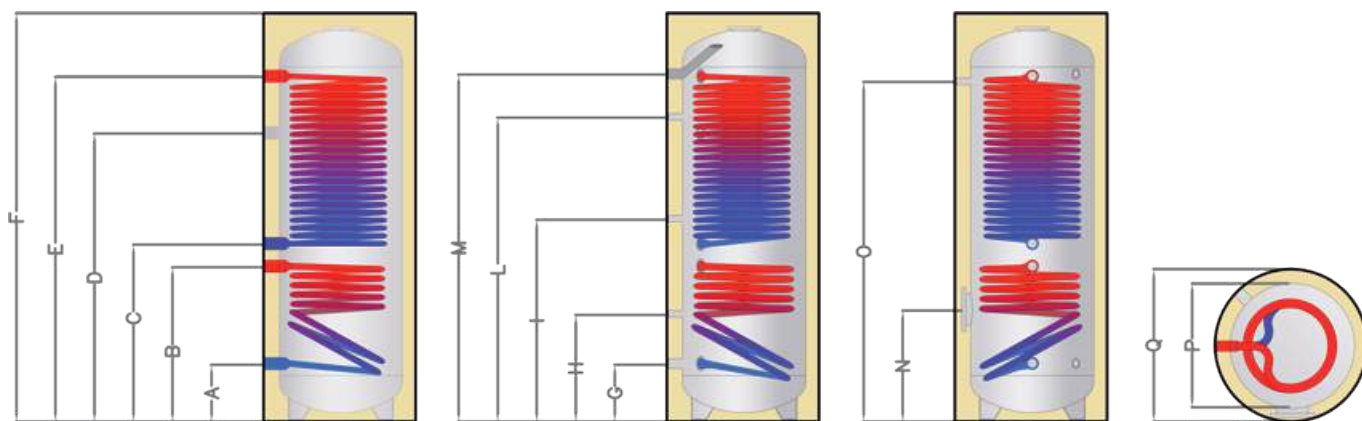

### DIMENSIONI mm

QUOTA	MODELLO	200	300	500	800	1000
F	Altezza bollitore	1460	2000	2000	1800	2000
P	Diametro esterno	510	510	650	850	850
Q	Diametro esterno con isolamento	630	630	850	1050	1050

## ATTACCHI Ø

N.	MODELLO	200	300	500	800	1000
1	Uscita scambiatore solare	1"	1"	1"	1"	1"
2	Ingresso scambiatore solare	1"	1"	1"	1"	1"
3	Uscita scambiatore PDC	1" 1/2	1" 1/2	1" 1/2	1" 1/2	1" 1/2
4	Ricircolo	1"	1"	1"	1" 1/2	1" 1/2
5	Ingresso scambiatore PDC	1" 1/2	1" 1/2	1" 1/2	1" 1/2	1" 1/2
6	Ingresso ACS-F	1"	1"	1"	1" 1/2	1" 1/2
7	Sonda S1	1/2"	1/2"	1/2"	1/2"	1/2"
8	Sonda S2	1/2"	1/2"	1/2"	1/2"	1/2"
9	Sonda S3	1/2"	1/2"	1/2"	1/2"	1/2"
10	Mandata ACS-C	1"	1"	1"	1" 1/2	1" 1/2
11	Flangia superiore con anodo	140	140	140	196	196
11.1	Anodo di Magnesio	Ø22 x 500 mm	Ø22 x 500 mm	Ø32 x 500 mm	Ø32 x 500 mm	Ø32 x 500 mm
12	Flangiainferiore con anodo	140	140	193	193	193
12.1	Anodo di Magnesio	Ø22 x 300 mm	Ø22 x 500 mm	Ø32 x 500 mm	Ø32 x 500 mm	Ø32 x 500 mm
13	Sonda S4/Termometro analogico	1/2"	1/2"	1/2"	1/2"	1/2"

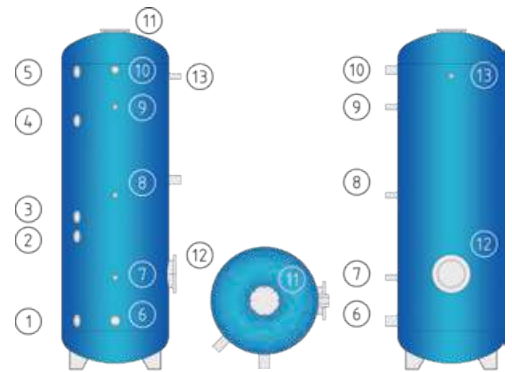

## DATI TECNICI

MODELLO		200	300	500	800	1000
Volume utile	[l]	196	273	475	738	930
Classe energetica	[A-G]	C	C	C	C	C
Dispersione termica	[W]	67	85	112	130	142
Spessore isolamento	[mm]	60				
Altezza massima in raddrizzamento	[mm]	1590	2097	2173	2084	2259
Superficie scambiatore inferiore	[m <sup>2</sup> ]	0,7	1,0	1,20	1,70	2,00
Cont. acqua scambiatore inferiore	[l]	4,60	6,30	7,60	10,90	12,50
Produzione acqua sanitaria 80°/60°C - 10°/45°C (DIN 4708)	[m <sup>3</sup> /h]	0,5	0,7	1,1	1,2	1,5
Perdite di carico scambiatore inferiore	[mbar]	14	32	105	190	480
Superficie scambiatore PDC	[m <sup>2</sup> ]	2,2	3,9	5,2	6,1	7,4
Cont. acqua scambiatore PDC	[l]	14,2	31,7	52,9	69,2	75,4
Produzione acqua sanitaria 80°/60°C - 10°/45°C (DIN 4708)	[m <sup>3</sup> /h]	0,3	0,5	0,6	0,7	0,7
Perdite di carico scambiatore PDC	[mbar]	6	10	14	60	60
Peso a vuoto	[kg]	93	127	184	244	270
Pressione max. di esercizio del sanitario	[bar]	10				
Pressione max. di esercizio dello scambiatore	[bar]	16				
Temperatura max. di esercizio del bollitore	[°C]	95				
Temperatura max. delle serpentine	[°C]	130				
COD_ART		212.001	212.002	212.003	212.004	212.005

## SCHEMA DI IMPIANTO

### IMPIANTO DI PRODUZIONE DI ACS DA SOLARE TERMICO E POMPA DI CALORE

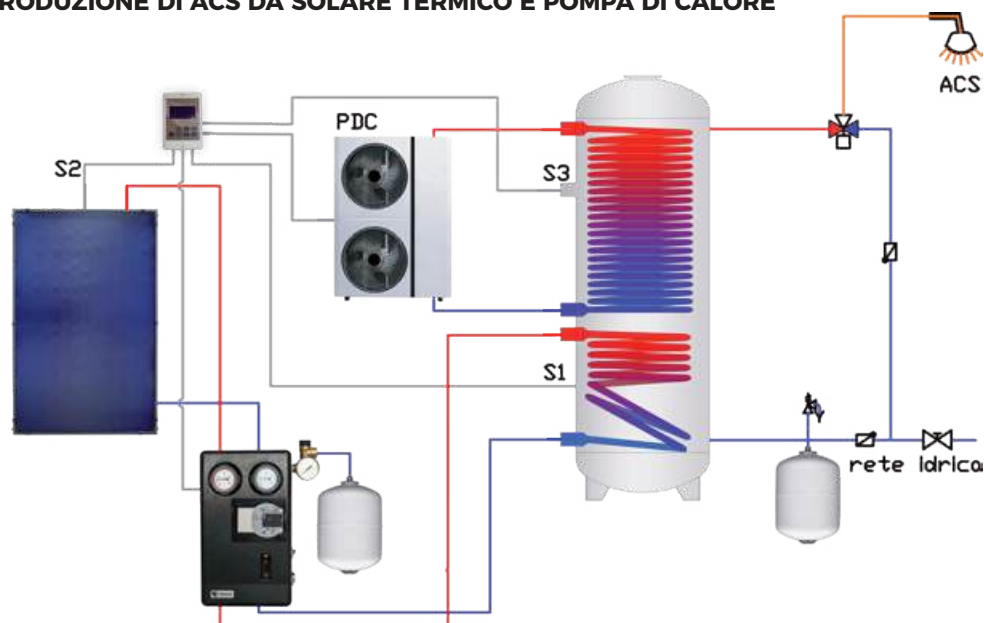

## ECOS 1S

BOLLITORE CON SISTEMA A SVUOTAMENTO E SISTEMA DI CONTROLLO INTEGRATO

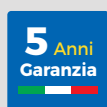

Bollitore a 1 serpentino in acciaio al carbonio, completo di protezione anodica, trattamento interno di vetrificazione secondo normative DIN 4753-3 e UNI 10025.

### CARATTERISTICHE

- A prova di surriscaldamento e danni dal gelo
- High-tech per prestazioni al massimo
- Incremento dello spazio libero
- Semplice installazione
- Veloce messa in servizio, estetica piacevole, ritorno economico immediato
- Pompa a velocità variabile
- Isolamento: poliuretano rigido 30 mm finitura skay (ECOS 1S 150) e 45 mm skay a scelta (ECOS 1S 300-450), gruppo pompa.

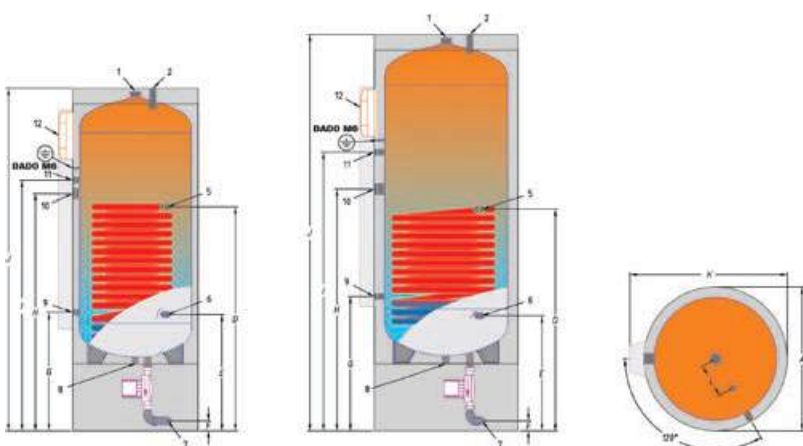

### DIMENSIONI mm

QUOTA	ECOS 1S 150	ECOS 1S 200	ECOS 1S 300	ECOS 1S 450
A	560	560	640	750
B	-	-	-	-
C	-	-	-	-
D	820	1000	990	1005
E	520	520	545	560
F	55	55	55	55
G	530	530	560	620
H	880	1060	1065	1085
I	940	1120	1205	1270
J	1305	1530	1730	1755
K	625	625	705	815
L	145	145	150	150



## ATTACCHI Ø

N.	MODELLO	ECOS 1S 150	ECOS 1S 200	ECOS 1S 300	ECOS 1S 450
1	Anodo	1"1/4	1"1/4	1"1/4	1"1/4
2	Acqua calda sanitaria	1/2"	1/2"	1/2"	1/2"
3	Mandata energia alternativa	3/4"	3/4"	3/4"	1"
4	Ritorno energia alternativa	3/4"	3/4"	3/4"	1"
5	Mandata energia solare	3/4"	3/4"	3/4"	3/4"
6	Acqua fredda sanitaria	1/2"	1/2"	1/2"	1/2"
7	Ritorno energia solare	3/4"	3/4"	3/4"	3/4"
8	Scarico	1/2"	1/2"	1/2"	1/2"
9	Sonda solare	Ø 10mm	Ø 10mm	Ø 10mm	Ø 10mm
10	Resistenza elettrica	1"1/4	1"1/4	1"1/4	1"1/4
11	Sonda (porta sonda)	Ø 10mm	Ø 10mm	Ø 10mm	Ø 10mm
12	Centralina	-	-	-	-

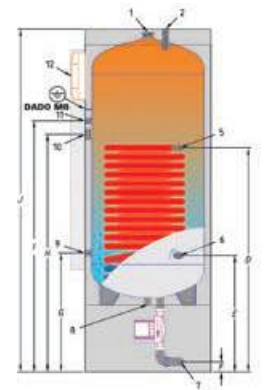

## DATI TECNICI

MODELLO		ECOS 1S 150	ECOS 1S 200	ECOS 1S 300	ECOS 1S 450
Volume utile	l	160	196	273	406
Classe energetica	A-G	C	C	C	C
Dispersione termica	W	78	84	90	108
Spessore isolamento	mm	560	560	640	750
Altezza massima in raddrizzamento	mm	1430	1680	1900	1960
Superficie scambiatore superiore	m <sup>2</sup>	-	-	-	-
Superficie scambiatore inferiore	m <sup>2</sup>	1,0	1,4	1,8	2,2
Cont. acqua scambiatore superiore	l	-	-	-	-
Cont. acqua scambiatore inferiore	l	5,4	8,6	10,9	13,5
Potenza assorbita scambiatore superiore	kW	-	-	-	-
Potenza assorbita scambiatore inferiore	kW	24	34	40	52
Produzione acqua sanitaria 80°/60°C - 10°/45°C (DIN 4708) superiore	m <sup>3</sup> /h	-	-	-	-
Produzione acqua sanitaria 80°/60°C - 10°/45°C (DIN 4708) inferiore	m <sup>3</sup> /h	0,6	0,9	1,0	1,3
Perdite di carico scambiatore superiore	mbar	-	-	-	-
Perdite di carico scambiatore inferiore	mbar	16	38	56	74
Peso a vuoto	kg	90	120	160	210
Pressione max. di esercizio del sanitario	bar]	10			
Pressione max. di esercizio dello scambiatore	bar	10			
Temperatura max. di esercizio del bollitore	°C	95			
Temperatura max. delle serpentine	°C	130			
COD_ART		201.101	201.102	201.104	202.102

## SCHEMA DI IMPIANTO

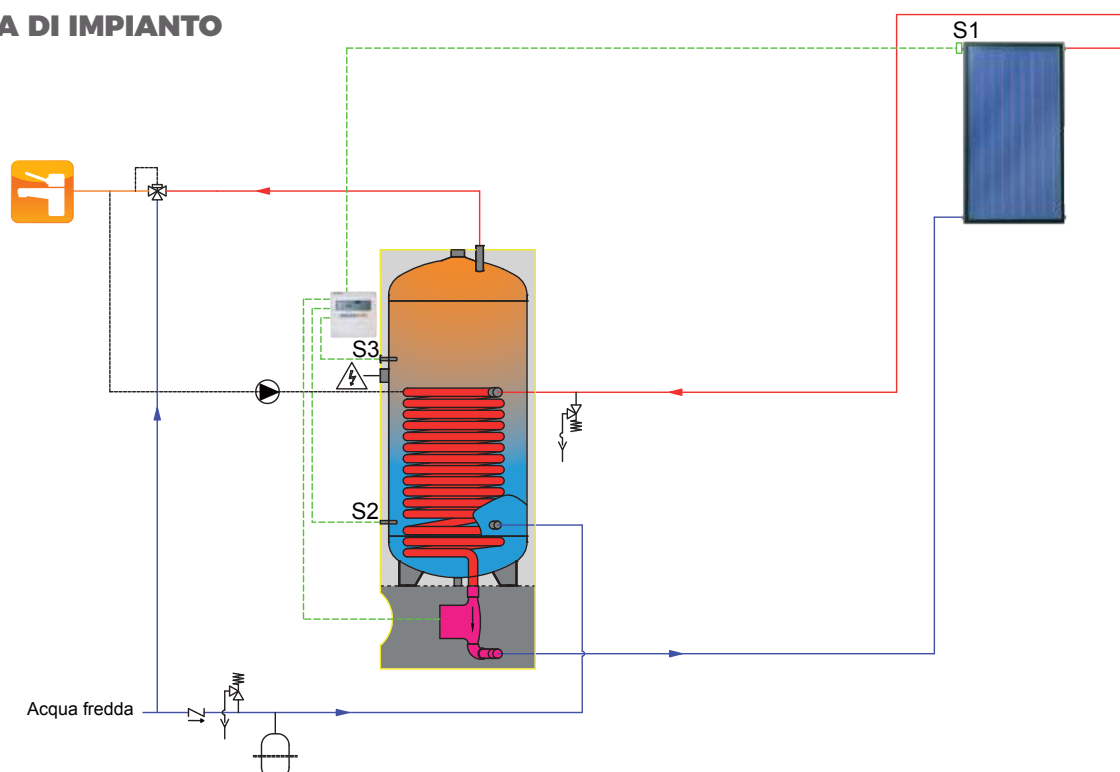

## ECOS 2S

BOLLITORE CON SISTEMA A SVUOTAMENTO E SISTEMA DI CONTROLLO INTEGRATO

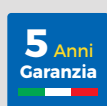

Bollitore a 2 serpentine in acciaio al carbonio, completo di protezione anodica, trattamento interno di vetrificazione secondo normative DIN 4753-3 e UNI 10025.

### CARATTERISTICHE

- A prova di surriscaldamento e danni dal gelo
- High-tech per prestazioni al massimo
- Incremento dello spazio libero
- Semplice installazione
- Veloce messa in servizio, estetica piacevole, ritorno economico immediato
- Pompa a velocità variabile
- Isolamento: poliuretano rigido 30 mm finitura skay (ECOS 2S 150) e 45 mm skay a scelta (ECOS 2S 300-450), gruppo pompa.

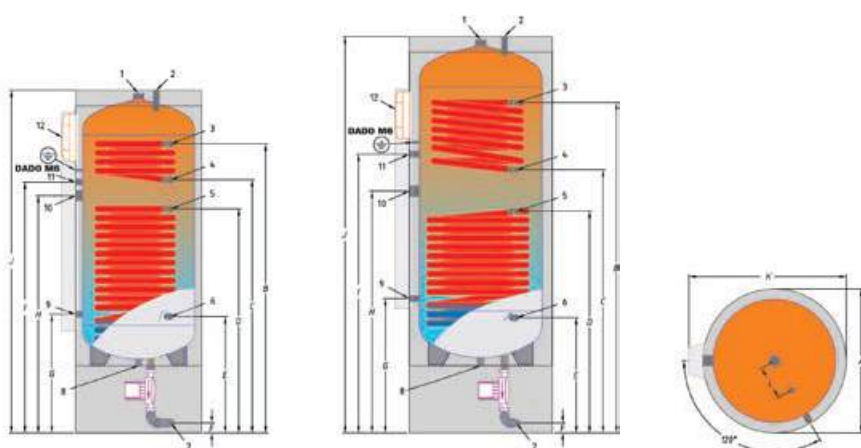

### DIMENSIONI mm

QUOTA	ECOS 2S 200	ECOS 2S 300	ECOS 2S 450
A	560	640	750
B	1290	1435	1450
C	1130	1135	1240
D	1000	990	1005
E	520	545	560
F	55	55	55
G	530	560	620
H	1060	1065	1085
I	1120	1205	1270
J	1530	1730	1755
K	625	705	815
L	145	150	150

## ATTACCHI Ø

N.	MODELLO	ECOS 2S 200	ECOS 2S 300	ECOS 2S 450
1	Anodo	1"1/4	1"1/4	1"1/4
2	Acqua calda sanitaria	1/2"	1/2"	1/2"
3	Mandata energia alternativa	3/4"	3/4"	1"
4	Ritorno energia alternativa	3/4"	3/4"	1"
5	Mandata energia solare	3/4"	3/4"	3/4"
6	Acqua fredda sanitaria	1/2"	1/2"	1/2"
7	Ritorno energia solare	3/4"	3/4"	3/4"
8	Scarico	1/2"	1/2"	1/2"
9	Sonda solare	Ø 10mm	Ø 10mm	Ø 10mm
10	Resistenza elettrica	1"1/4	1"1/4	1"1/4
11	Sonda (porta sonda)	Ø 10mm	Ø 10mm	Ø 10mm
12	Centralina	-	-	-

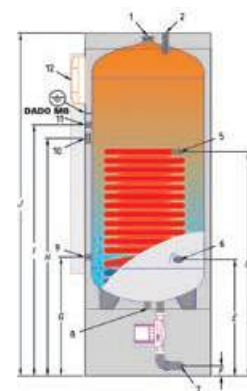

## DATI TECNICI

MODELLO		ECOS 2S 200	ECOS 2S 300	ECOS 2S 450
Volume utile	l	196	273	406
Classe energetica	A-G	C	C	C
Dispersione termica	W	84	90	108
Spessore isolamento	mm	560	640	750
Altezza massima in raddrizzamento	mm	1680	1900	1960
Superficie scambiatore superiore	m <sup>2</sup>	0,8	0,9	1
Superficie scambiatore inferiore	m <sup>2</sup>	1,4	1,8	2,2
Cont. acqua scambiatore superiore	l	4,5	4,9	5,9
Cont. acqua scambiatore inferiore	l	8,6	10,9	13,5
Potenza assorbita scambiatore superiore	kW	10	25	26
Potenza assorbita scambiatore inferiore	kW	34	40	52
Produzione acqua sanitaria 80°/60°C - 10°/45°C (DIN 4708) superiore	m <sup>3</sup> /h	0,3	0,6	0,7
Produzione acqua sanitaria 80°/60°C - 10°/45°C (DIN 4708) inferiore	m <sup>3</sup> /h	0,9	1,0	1,3
Perdite di carico scambiatore superiore	mbar	8	13	18
Perdite di carico scambiatore inferiore	mbar	38	56	74
Peso a vuoto	kg	130	170	220
Pressione max. di esercizio del sanitario	bar]		10	
Pressione max. di esercizio dello scambiatore	bar		10	
Temperatura max. di esercizio del bollitore	°C		95	
Temperatura max. delle serpentine	°C		130	
COD_ART		201.103	202.101	202.103

## SCHEMA DI IMPIANTO

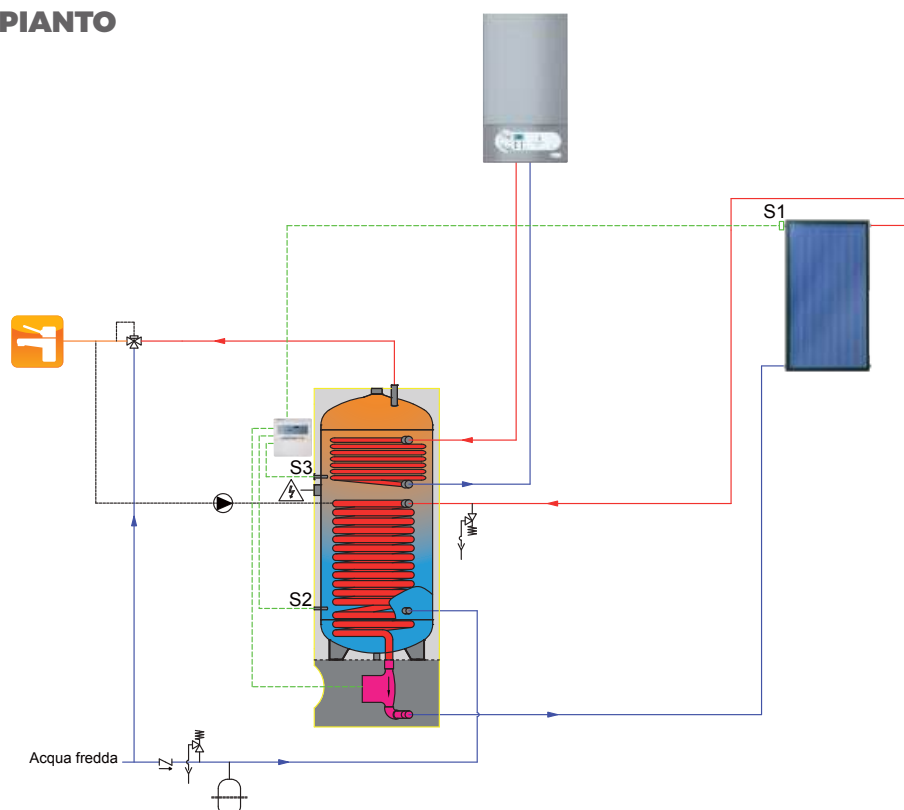



# PUFFER MULTIENERGIA ACS



## FLEX 2S

ACCUMULO MULTIENERGIA  
CON 2 SCAMBIATORI ESTRAIBILI  
PER ACS E SOLARE

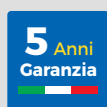

Gli accumuli inerziali FLEX sono progettati per ottimizzare lo stoccaggio dell'energia prodotta da molteplici fonti di energia quali Pompe di Calore, caldaie e impianti solari termici. In particolare il FLEX 2S è composto da: un serbatoio in acciaio a **doppio serpentino estraibile** per la produzione istantanea dell'acqua calda sanitaria con integrazione solare.

### CARATTERISTICHE

- **Scambiatore estraibile:** serpentino spiroidale flangiato a sviluppo verticale in acciaio inox
- **Scambiatore estraibile per integrazione solare:** serpentino spiroidale flangiato in rame
- **Isolamento in Poliuretano:** isolamento da 100 mm che garantisce alte performance termiche
- **Versatilità di installazione:** le 8 uscite libere da 1 1/4" rendono il serbatoio installabile su tutti i layout di impianto.

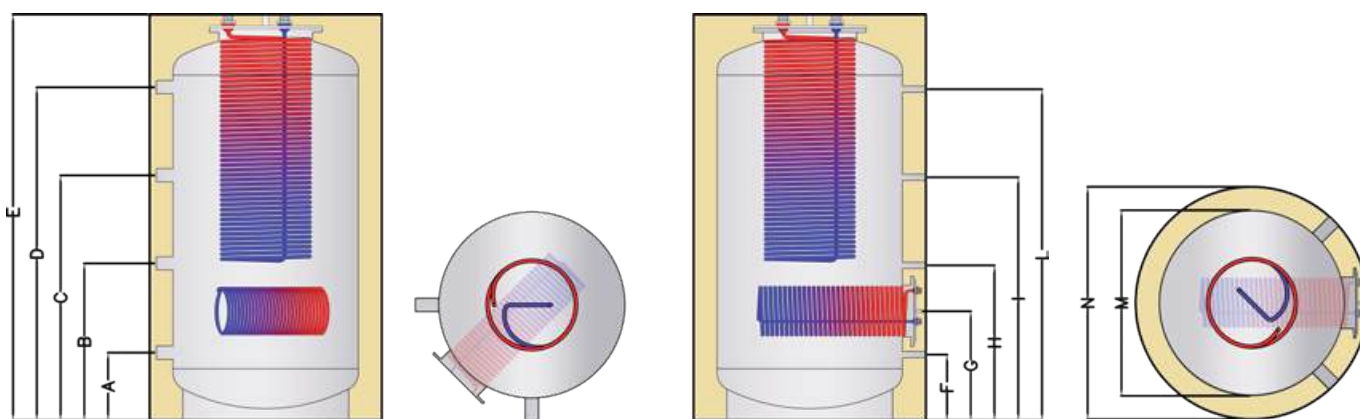

### DIMENSIONI mm

QUOTA	MODELLO	600	800	1000
A	Ritorno Imp. Riscaldamento	245	280	280
B	Ritorno Caldaia	625	660	805
C	Resistenza elettrica	1005	1035	1335
D	Mandata Caldaia	1385	1410	1860
E	Altezza Puffer	1680	1715	2165
F	Sonda S1	245	280	280
G	Serpentina inferiore	400	405	505
H	Sonda S2	730	770	1000
I	Sonda S3	1005	1035	1335
L	Sonda S4	1385	1410	1860
M	Diametro serbatoio	650	790	790
N	Diametro con isolamento	850	990	990

## ATTACCHI Ø

N.	MODELLO	600	800	1000
1	Ritorno Imp. Riscaldamento	1" 1/2	1" 1/2	1" 1/2
2	Ritorno Caldaia	1" 1/2	1" 1/2	1" 1/2
3	Resistenza elettrica	1" 1/2	1" 1/2	1" 1/2
4	Mandata Caldaia	1" 1/2	1" 1/2	1" 1/2
5	Mandata Riscaldamento	1" 1/2	1" 1/2	1" 1/2
6	Ingresso ACS-F	1" 1/4	1" 1/4	1" 1/4
7	Attacco valvola di sfiato	1/2"	1/2"	1/2"
8	Mandata ACS-C	1" 1/4	1" 1/4	1" 1/4
9	Sonda S1	1" 1/2	1" 1/2	1" 1/2
10	Flangia inferiore	Ø300	Ø300	Ø300
10	Mandata e Ritorno Serpentino inf.	3/4"	3/4"	3/4"
11	Sonda S2	1" 1/2	1" 1/2	1" 1/2
12	Sonda S3	1/2"	1/2"	1/2"
13	Sonda S4	1/2"	1/2"	1/2"
14	Ritorno Imp. Riscaldamento	1" 1/2	1" 1/2	1" 1/2
15	Ritorno Caldaia	1" 1/2	1" 1/2	1" 1/2
16	Mandata Caldaia	1" 1/2	1" 1/2	1" 1/2
17	Mandata Riscaldamento	1" 1/2	1" 1/2	1" 1/2

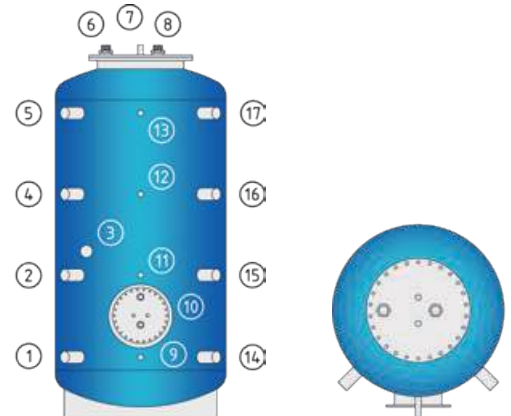

## DATI TECNICI

MODELLO		600	800	1000
Volume utile	[l]	550	700	905
Classe energetica	[A-G]	C	C	C
Dispersione termica	[W]	112	130	144
Spessore isolamento	[mm]		100	
Altezza massima in raddrizzamento	[mm]	1720	1850	2240
Superficie scambiatore ACS	[m²]	3,38	3,38	4,27
Cont. acqua scambiatore ACS	[l]	14,90	14,90	18,83
Produzione di ACS 10/45° con accumulo 80/60°C (DIN 4708)	[m³/h]	1,5	1,5	1,8
Superficie scambiatore inferiore	[m²]	2,63	2,63	2,63
Cont. acqua scambiatore inferiore	[l]	2,00	2,00	2
Peso a vuoto	[kg]	183	233	259
Pressione max. di esercizio del sanitario	[bar]		3	
Pressione max. di esercizio dello scambiatore	[bar]		10	
Temperatura max. di esercizio del bollitore	[°C]		95	
Temperatura max. delle serpentine	[°C]		130	
COD_ART		302.101	302.102	302.103

## SCHEMA DI IMPIANTO

### IMPIANTO DI RISCALDAMENTO INTEGRATO CON CALDAIA E SOLARE TERMICO + PRODUZIONE ISTANTANEA DI ACS

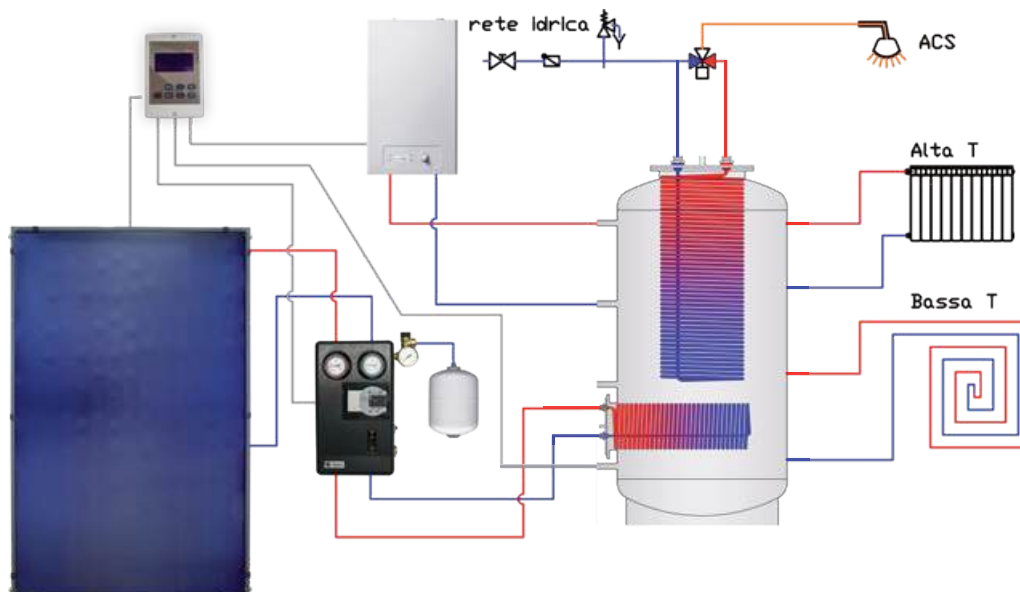

## FLEX+ 2S

ACCUMULO MULTIENERGIA  
CON SCAMBIATORE ESTRAIBILE  
MAGGIORATO PER ACS

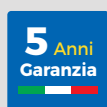

Gli accumuli inerziali FLEX+ sono progettati per ottimizzare lo stoccaggio dell'energia prodotta da molteplici fonti di energia incluse le Pompe di Calore, caldaie e impianti solari termici.

In particolare il FLEX+ 2S è composto da: un serbatoio in acciaio a **doppio serpentino estraibile** per la produzione istantanea dell'acqua calda sanitaria con integrazione solare.

### CARATTERISTICHE

- **Scambiatore estraibile maggiorato:** serpentino spiroidale flangiato a sviluppo verticale in acciaio inox con superficie di scambio maggiorata.
- **Scambiatore estraibile per integrazione solare:** serpentino spiroidale flangiato in rame
- **Isolamento in Poliuretano:** isolamento da 100 mm che garantisce alte performance termiche
- **Versatilità di installazione:** le 8 uscite libere da 1 1/4" rendono il serbatoio installabile su tutti i layout di impianto.

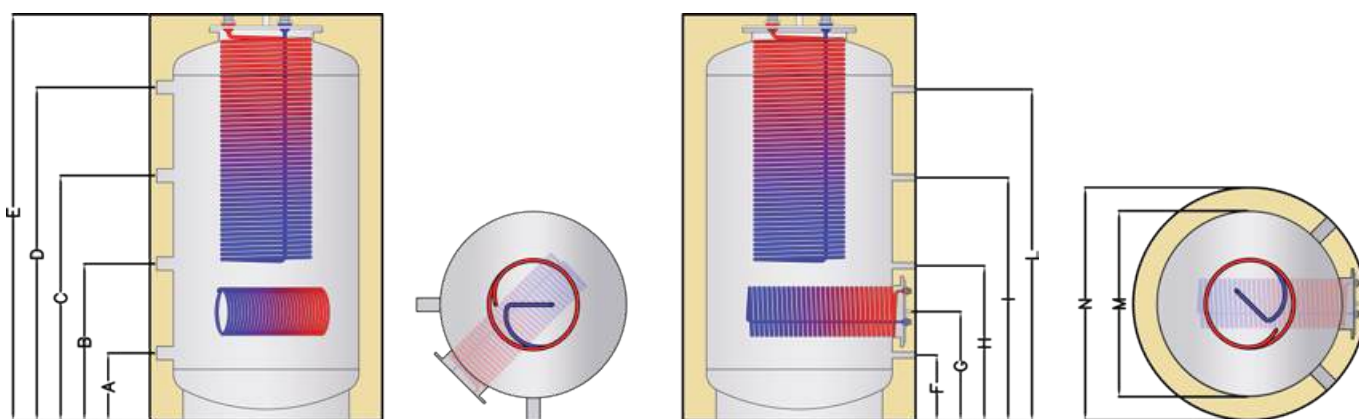

### DIMENSIONI mm

QUOTA	MODELLO	600	800	1000
A	Ritorno Imp. Riscaldamento	245	280	280
B	Ritorno Caldaia	625	660	805
C	Resistenza elettrica	1005	1035	1335
D	Mandata Caldaia	1385	1410	1860
E	Altezza Puffer	1680	1715	2165
F	Sonda S1	245	280	280
G	Serpentina inferiore	400	405	505
H	Sonda S2	730	770	1000
I	Sonda S3	1005	1035	1335
L	Sonda S4	1385	1410	1860
M	Diametro serbatoio	650	790	790
N	Diametro con isolamento	850	990	990



## ATTACCHI Ø

N.	MODELLO	600	800	1000
1	Ritorno Imp. Riscaldamento	1" 1/2	1" 1/2	1" 1/2
2	Ritorno Caldaia	1" 1/2	1" 1/2	1" 1/2
3	Resistenza elettrica	1" 1/2	1" 1/2	1" 1/2
4	Mandata Caldaia	1" 1/2	1" 1/2	1" 1/2
5	Mandata Riscaldamento	1" 1/2	1" 1/2	1" 1/2
6	Ingresso ACS-F	1" 1/4	1" 1/4	1" 1/4
7	Attacco valvola di sfiato	1/2"	1/2"	1/2"
8	Mandata ACS-C	1" 1/4	1" 1/4	1" 1/4
9	Sonda S1	1" 1/2	1" 1/2	1" 1/2
10	Flangia inferiore	Ø300	Ø300	Ø300
10	Mandata e Ritorno Serpentino inf.	3/4"	3/4"	3/4"
11	Sonda S2	1" 1/2	1" 1/2	1" 1/2
12	Sonda S3	1/2"	1/2"	1/2"
13	Sonda S4	1/2"	1/2"	1/2"
14	Ritorno Imp. Riscaldamento	1" 1/2	1" 1/2	1" 1/2
15	Ritorno Caldaia	1" 1/2	1" 1/2	1" 1/2
16	Mandata Caldaia	1" 1/2	1" 1/2	1" 1/2
17	Mandata Riscaldamento	1" 1/2	1" 1/2	1" 1/2

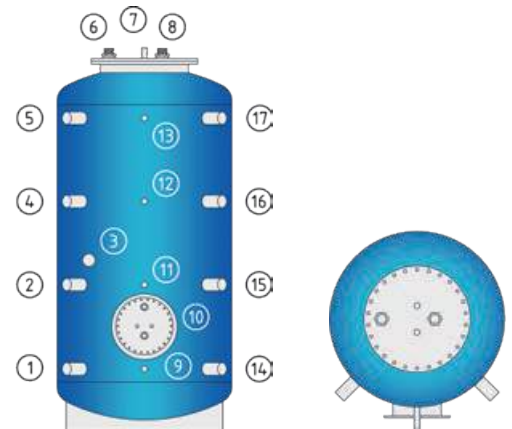

## DATI TECNICI

MODELLO		600	800	1000
Volume utile	[l]	550	700	905
Classe energetica	[A-G]	C	C	C
Dispersione termica	[W]	112	130	144
Spessore isolamento	[mm]		100	
Altezza massima in raddrizzamento	[mm]	1720	1850	2240
Superficie scambiatore ACS	[m <sup>2</sup> ]	4,27	5,46	5,46
Cont. acqua scambiatore ACS	[l]	18,83	21,25	21,25
Produzione di ACS 10/45° con accumulo 80/60°C (DIN 4708)	[m <sup>3</sup> /h]	1,8	2,3	2,3
Superficie scambiatore inferiore	[m <sup>2</sup> ]	2,63	2,63	2,63
Cont. acqua scambiatore inferiore	[l]	2,00	2,00	2
Peso a vuoto	[kg]	189	250	270
Pressione max. di esercizio del sanitario	[bar]		3	
Pressione max. di esercizio dello scambiatore	[bar]		10	
Temperatura max. di esercizio del bollitore	[°C]		95	
Temperatura max. delle serpentine	[°C]		130	
COD_ART		312.101	312.102	312.103

## SCHEMA DI IMPIANTO

### IMPIANTO DI RISCALDAMENTO INTEGRATO CON POMPA DI CALORE, SOLARE TERMICO E PRODUZIONE ISTANTANEA DI ACS

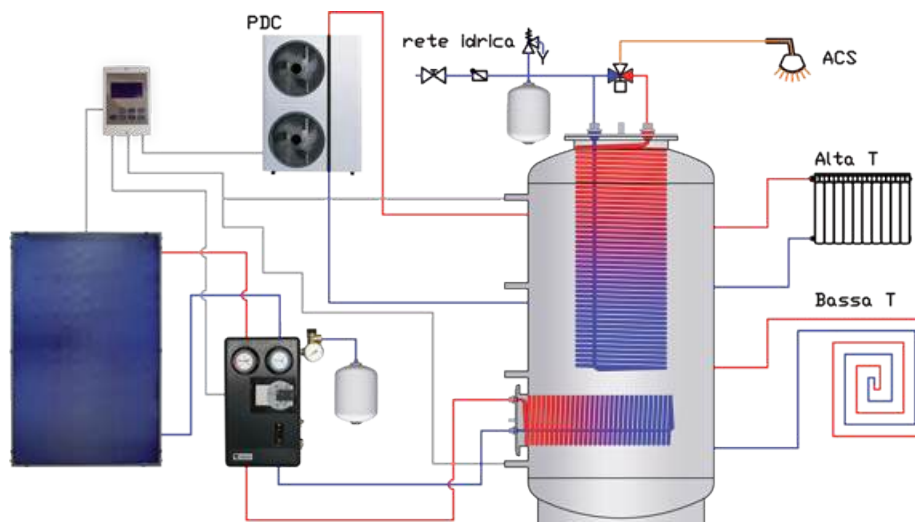

# GT 2S

ACCUMULO MULTIENERGIA  
CON SCAMBIATORE PER SOLARE  
E SCAMBIATORE ACS ESTRAIBILE

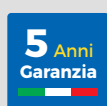

Gli accumuli inerziali GT sono progettati per ottimizzare lo stoccaggio dell'energia prodotta da molteplici fonti di energia quali caldaie e impianti solari termici. In particolare il GT 2S è composto da: un serbatoio in acciaio a **doppio serpentino** con scambiatore estraibile per la produzione istantanea dell'acqua calda sanitaria con integrazione solare.

## CARATTERISTICHE

- **Scambiatore estraibile per la produzione di ACS:** serpentino spiroidale flangiato a sviluppo verticale in rame (GT800) e acciaio inox (GT800÷1500)
- **Isolamento in Poliuretano:** isolamento da 100 mm che garantisce alte performance termiche
- **Versatilità di installazione:** le 8 uscite libere rendono il serbatoio installabile su tutti i layout di impianto.

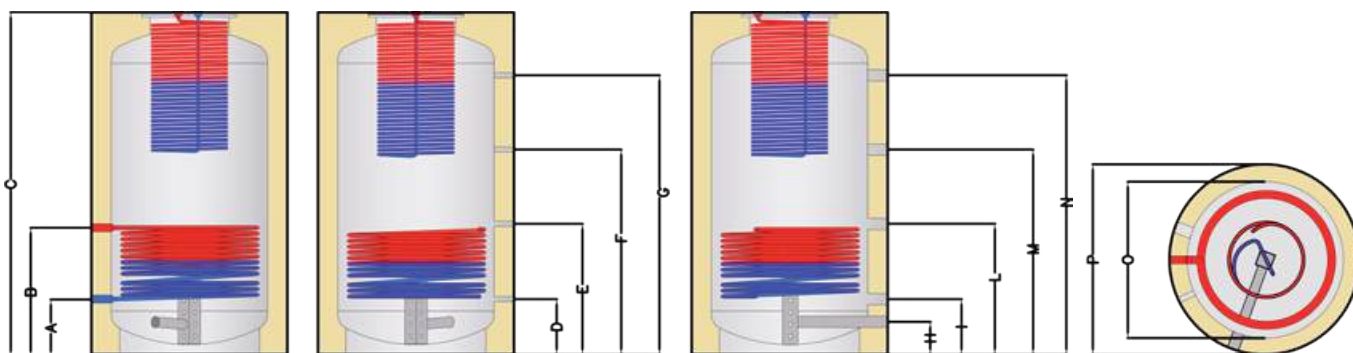

## DIMENSIONI mm

QUOTA	MODELLO	300	500	800	1000	1500	2000
A	Mandata energia solare	230	245	280	280	345	360
B	Ritorno energia solare	600	625	660	805	805	920
C	Altezza Puffer	1625	1680	1780	2180	2110	2450
D	Sonda 1	230	245	280	280	345	360
E	Sonda 2	600	625	660	805	805	920
F	Sonda 3	970	1005	1035	1335	1265	1480
G	Sonda 4	1340	1385	1410	1860	1725	2040
H	Ritorno acqua a 30°C	220	235	270	270	335	350
I	Ritorno caldaia-riscaldamento	230	245	280	280	345	360
L	Ritorno caldaia-riscaldamento a 50°C	600	625	660	805	805	920
M	Mandata riscaldamento	970	1005	1035	1335	1265	1480
N	Mandata caldaia	1340	1385	1410	1860	1725	2040
O	Diametro puffer	500	650	790	790	1000	1100
P	Diametro esterno	700	850	990	990	1200	1300

## ATTACCHI Ø

N.	MODELLO	300	500	800	1000	1500	2000
1	Sfiato	1" 1/2	1" 1/2	1" 1/2	1" 1/2	1" 1/2	1" 1/2
2	Mandata caldaia	1" 1/2	1" 1/2	1" 1/2	1" 1/2	1" 1/2	1" 1/2
3	Mandata riscaldamento	NON PRESENTE	1" 1/4	1" 1/2	1" 1/2	1" 1/2	1" 1/2
4	Ritorno caldaia-riscaldamento a 50°C	1/2"	1/2"	1/2"	1/2"	1/2"	1/2"
5	Ritorno caldaia-riscaldamento	1/2"	1/2"	1/2"	1/2"	1/2"	1/2"
6	Ritorno acqua a 30°C	1/2"	1/2"	1/2"	1/2"	1/2"	1/2"
7	Sonda	1"	1"	1"	1"	1"	1"
8	Termometro	1"	1"	1"	1"	1"	1"
9	Mandata energia solare	NON PRESENTE	1"	1"	1"	1"	1"
10	Ritorno energia solare	NON PRESENTE	1"	1"	1"	1"	1"
11	Mandata energia alternativa	NON PRESENTE	1"	1"	1"	1"	1"
12	Ritorno energia alternativa	1" 1/2	1" 1/2	1" 1/2	1" 1/2	1" 1/2	1" 1/2
13	Scarico	3/4"	1" 1/4	1" 1/4	1" 1/4	1" 1/4	1" 1/4
14	Mandata acqua calda sanitaria	1" 1/2	1" 1/2	1" 1/2	1" 1/2	1" 1/2	1" 1/2
15	Ingresso acqua fredda sanitaria	3/4"	1" 1/4	1" 1/4	1" 1/4	1" 1/4	1" 1/4
16	Resistenza elettrica	1" 1/2	1" 1/2	1" 1/2	1" 1/2	1" 1/2	1" 1/2

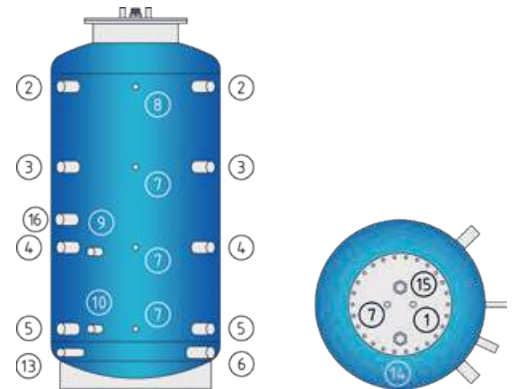

## DATI TECNICI

MODELLO		300	500	800	1000	1500	2000
Volume utile	[l]	270	450	700	905	1385	1980
Classe energetica	[A-G]	C	C	C	C	C	C
Dispersione termica	[W]	93	112	130	144	166	189
Spessore isolamento	[mm]	100					
Altezza massima in raddrizzamento	[mm]	1650	1720	1850	2240	2225	2560
Superficie scambiatore ACS	[m <sup>2</sup> ]	3	3,38	3,38	4,27	4,87	4,87
Cont. acqua scambiatore ACS	[l]	2	14,90	14,90	18,83	21,49	21,49
Produzione di ACS 10/45° con accumulo 80/60°C (DIN 4708)	[m <sup>3</sup> /h]	1,5	1,5	1,5	1,8	2,1	2,1
Superficie scambiatore inferiore	[m <sup>2</sup> ]	1,9	2	2,5	3	3,5	4
Cont. acqua scambiatore inferiore	[l]	11,4	11,40	14,20	16,6	20,5	22,7
Perdite di carico scambiatore inferiore	[mbar]	67	91	191	313	565	808
Peso a vuoto	[kg]	130	160	220	235	305	395
Pressione max. di esercizio del sanitario	[bar]	3					
Pressione max. di esercizio dello scambiatore	[bar]	10					
Temperatura max. di esercizio del bollitore	[°C]	95					
Temperatura max. delle serpentine	[°C]	130					
COD_ART		302.201	302.202	302.203	302.204	302.205	302.206

## SCHEMA DI IMPIANTO

### IMPIANTO DI RISCALDAMENTO INTEGRATO CON BIOMASSA E SOLARE TERMICO + PRODUZIONE ISTANTANEA DI ACS

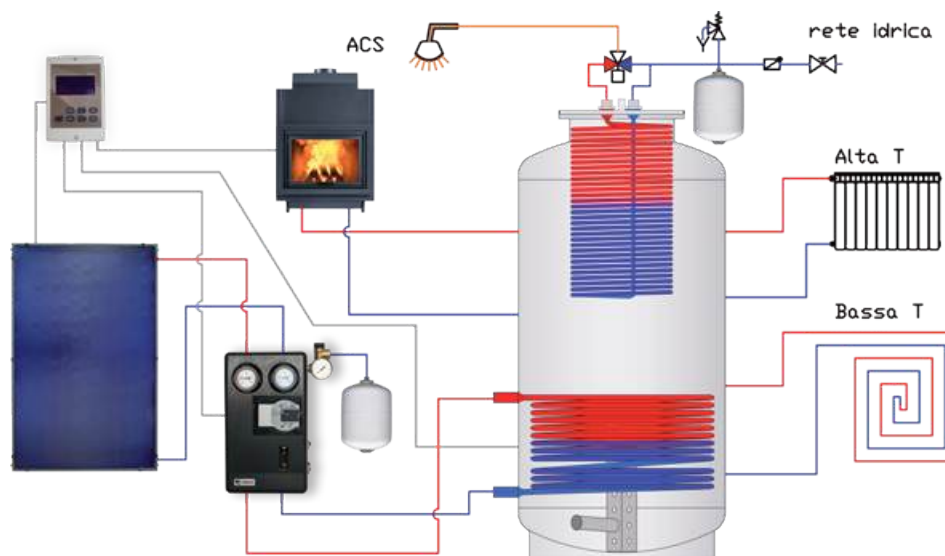

# GT+ 2S

ACCUMULO MULTIENERGIA  
CON SCAMBIATORE ESTRAIBILE  
MAGGIORATO PER ACS

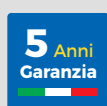

Gli accumuli inerziali GT+ sono progettati per ottimizzare lo stoccaggio dell'energia prodotta da molteplici fonti di energia incluse le Pompe di Calore, caldaie e impianti solari termici. In particolare il GT+ 2S è composto da: un serbatoio in acciaio a **doppio serpentino estraibile** per la produzione istantanea dell'acqua calda sanitaria con integrazione solare.

## CARATTERISTICHE

- **Scambiatore estraibile maggiorato:** serpentino spiroidale flangiato a sviluppo verticale in acciaio inox con superficie di scambio maggiorata
- **Scambiatore estraibile per integrazione solare:** serpentino spiroidale flangiato in rame
- **Isolamento in Poliuretano:** isolamento da 100 mm che garantisce alte performance termiche
- **Versatilità di installazione:** le 8 uscite libere da 1 1/4" rendono il serbatoio installabile su tutti i layout di impianto.

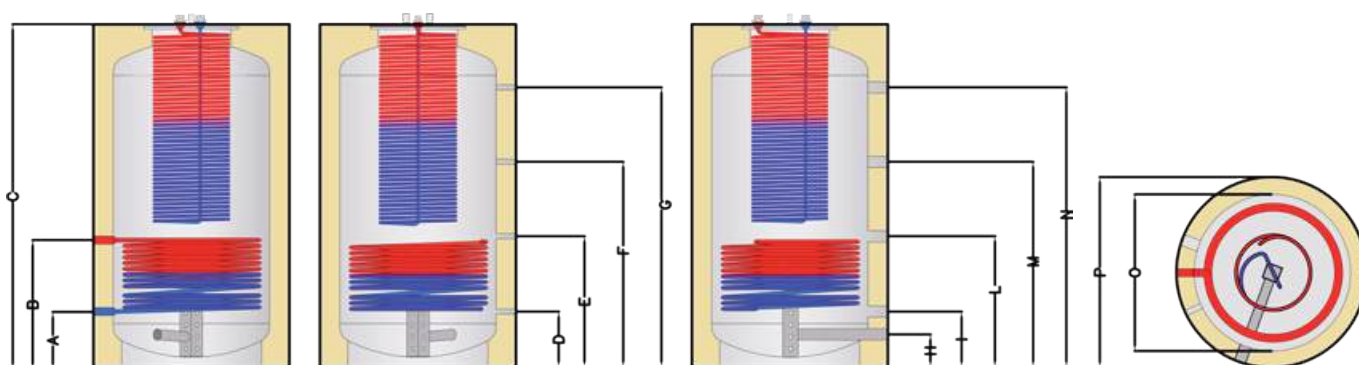

## DIMENSIONI mm

QUOTA	MODELLO	300	500	800	1000	1500	2000
A	Mandata energia solare	230	245	280	280	345	360
B	Ritorno energia solare	600	625	660	805	805	920
C	Altezza Puffer	1625	1680	1780	2180	2110	2450
D	Sonda 1	230	245	280	280	345	360
E	Sonda 2	600	625	660	805	805	920
F	Sonda 3	970	1005	1035	1335	1265	1480
G	Sonda 4	1340	1385	1410	1860	1725	2040
H	Ritorno acqua a 30°C	-	235	270	270	335	350
I	Ritorno caldaia-riscaldamento	230	245	280	280	345	360
L	Ritorno caldaia-riscaldamento a 50°C	600	625	660	805	805	920
M	Mandata riscaldamento	970	1005	1035	1335	1265	1480
N	Mandata caldaia	1340	1385	1410	1860	1725	2040
O	Diametro puffer	500	650	790	790	1000	1100
P	Diametro esterno	700	850	990	990	1200	1300

## ATTACCHI Ø

N.	MODELLO	300	500	800	1000	1500	2000
1	Sfiato	1/2"	1/2"	1/2"	1/2"	1/2"	1/2"
2	Mandata caldaia	1" 1/2	1" 1/2	1" 1/2	1" 1/2	1" 1/2	1" 1/2
3	Mandata riscaldamento	1" 1/2	1" 1/2	1" 1/2	1" 1/2	1" 1/2	1" 1/2
4	Ritorno caldaia-riscaldamento a 50°C	1" 1/2	1" 1/2	1" 1/2	1" 1/2	1" 1/2	1" 1/2
5	Ritorno caldaia-riscaldamento	1" 1/2	1" 1/2	1" 1/2	1" 1/2	1" 1/2	1" 1/2
6	Ritorno acqua a 30°C	NON PRESENTE	1" 1/4	1" 1/2	1" 1/2	1" 1/2	1" 1/2
7	Sonda	1/2"	1/2"	1/2"	1/2"	1/2"	1/2"
8	Termometro	1/2"	1/2"	1/2"	1/2"	1/2"	1/2"
9	Mandata energia solare	1"	1"	1"	1"	1"	1"
10	Ritorno energia solare	1"	1"	1"	1"	1"	1"
11	Mandata energia alternativa	NON PRESENTE	1"	1"	1"	1"	1"
12	Ritorno energia alternativa	NON PRESENTE	1"	1"	1"	1"	1"
13	Scarico	NON PRESENTE	1"	1"	1"	1"	1"
14	Mandata acqua calda sanitaria	3/4"	1" 1/4	1" 1/4	1" 1/4	1" 1/4	1" 1/4
15	Ingresso acqua fredda sanitaria	3/4"	1" 1/4	1" 1/4	1" 1/4	1" 1/4	1" 1/4
16	Resistenza elettrica	1" 1/2	1" 1/2	1" 1/2	1" 1/2	1" 1/2	1" 1/2

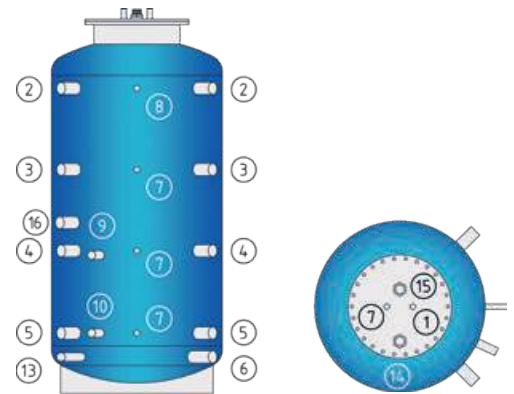

## DATI TECNICI

MODELLO		300	500	800	1000	1500	2000
Volume utile	[l]	270	450	700	905	1385	1980
Classe energetica	[A-G]	C	C	C	C	C	C
Dispersione termica	[W]	93	112	130	144	166	189
Spessore isolamento	[mm]	100					
Altezza massima in raddrizzamento	[mm]	1650	1720	1850	2240	2225	2560
Superficie scambiatore ACS	[m <sup>2</sup> ]	4	4	5,46	5,46	8,38	8,38
Cont. acqua scambiatore ACS	[l]	2,8	2,8	21,25	21,25	25,81	25,81
Produzione di ACS 10/45° con accumulo 80/60°C (DIN 4708)	[m <sup>3</sup> /h]	2	2	2,3	2,3	3,6	3,6
Superficie scambiatore inferiore	[m <sup>2</sup> ]	1,9	2	2,5	3	3,5	4
Cont. acqua scambiatore inferiore	[l]	11,4	11,40	14,20	16,6	20,5	22,7
Perdite di carico scambiatore inferiore	[mbar]	67	91	191	313	565	808
Peso a vuoto	[kg]	134,2	164,2	231	246	332	422
Pressione max. di esercizio del sanitario	[bar]	3					
Pressione max. di esercizio dello scambiatore	[bar]	10					
Temperatura max. di esercizio del bollitore	[°C]	95					
Temperatura max. delle serpentine	[°C]	130					
COD_ART		312.201	312.202	312.203	312.204	312.205	312.206

## SCHEMA DI IMPIANTO

### IMPIANTO DI RISCALDAMENTO INTEGRATO CON POMPA DI CALORE, SOLARE TERMICO E PRODUZIONE ISTANTANEA DI ACS

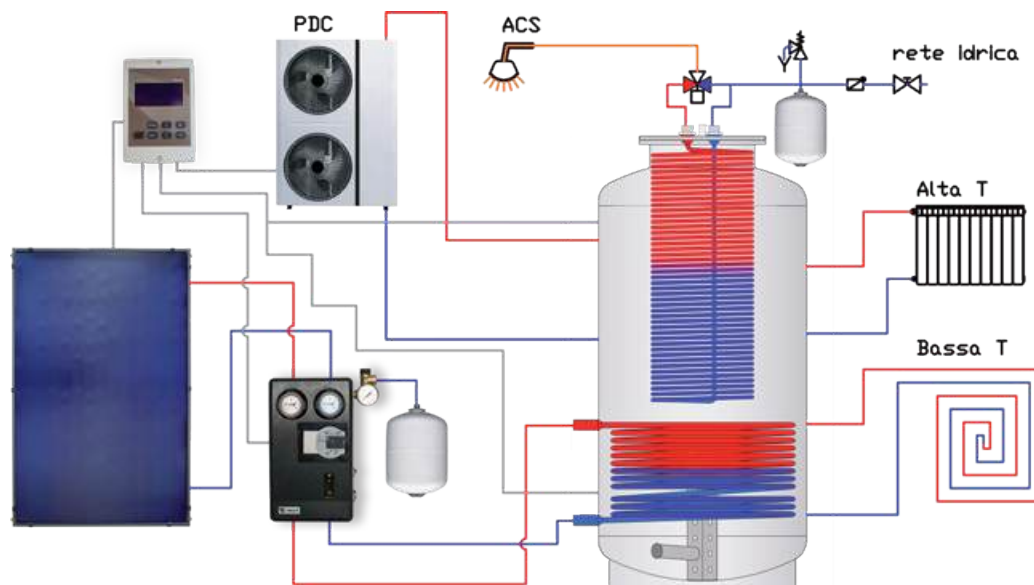



# ACCUMULI INERZIALI



## TECH R

ACCUMULO INERZIALE  
PER ACQUA DI RISCALDAMENTO  
E RAFFRESCAMENTO

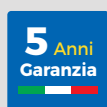

Gli accumuli inerziali TECH sono progettati per ottimizzare lo stoccaggio dell'energia prodotta da molteplici fonti di energia incluse le Pompe di Calore, caldaie e impianti solari termici. In particolare il TECH-R sono progettati per ospitare acqua tecnica refrigerata. Utilizzabile anche per acqua tecnica di riscaldamento per i modelli da 25 a 500 lt.

### CARATTERISTICHE

- **Serbatoio in acciaio per acqua tecnica:** utilizzabile per acqua refrigerata e di riscaldamento
- **Isolamento in Poliuretano:** isolamento da 50 mm in PU rigido iniettato (mod. 50-500) e in PEXL (mod. 800-2000). Il PEXL è un isolante realizzato per contenere le dispersioni Freddo → Caldo.
- **Versatilità di installazione:** le uscite libere da rendono il serbatoio installabile su diverse configurazioni di impianto.

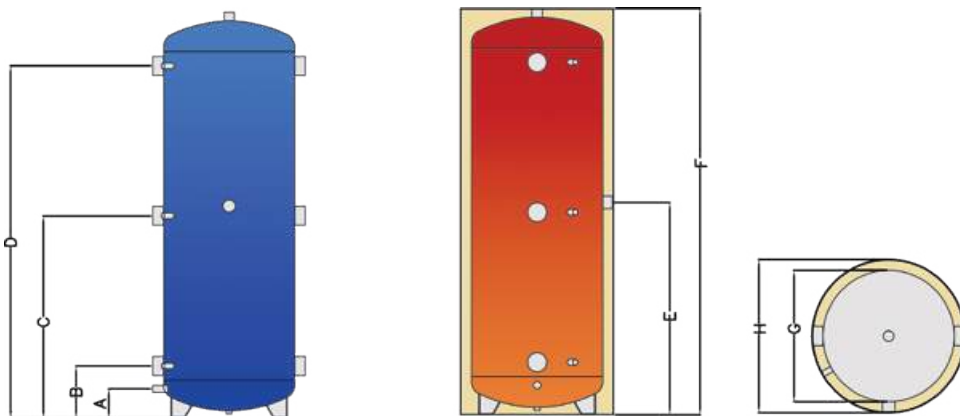

### DIMENSIONI mm

QUOTA	MODELLO	50	100	200	300	500	800	1000	1500	2000
A	Scarico	100	100	105	120	135	220	220	250	250
B	PDC/riscaldamento raffrescamento	180	185	215	235	240	355	355	415	415
C	PDC/riscaldamento raffrescamento	485	560	705	785	925	905	1030	1080	1230
D	PDC/riscaldamento raffrescamento	530	605	750	830	970	990	1130	1180	1330
E	Resistenza elettrica	785	935	1200	1340	1610	1455	1705	1745	2045
F	Altezza puffer	935	1095	1395	1560	1855	1725	1975	2090	2405
G	Diametro puffer	300	400	450	500	600	790	790	1000	1100
H	Diametro esterno	400	500	550	600	700	850	850	1060	1160



## ATTACCHI Ø

N.	MODELLO	50	100	200	300	500	800	1000	1500	2000
1	Scarico	1/2"	1/2"	1/2"	3/4"	3/4"	1"	1"	1"	1"
2	PDC/risc. raffr.	1" 1/4	1" 1/4	1" 1/2	2"	2" 1/2	3"	3"	4"	4"
3	PDC/risc. raffr.	-	-	-	-	2" 1/2	3"	3"	4"	4"
4	PDC/risc. raffr.	1" 1/4	1" 1/4	1" 1/2	2"	2" 1/2	3"	3"	4"	4"
5	Sonda 1	1/2"	1/2"	1/2"	1/2"	1/2"	1/2"	1/2"	1/2"	1/2"
6	Sonda 2	1/2"	1/2"	1/2"	1/2"	1/2"	1/2"	1/2"	1/2"	1/2"
7	Sonda 3	1/2"	1/2"	1/2"	1/2"	1/2"	1/2"	1/2"	1/2"	1/2"
8	Resistenza elettr.	1" 1/2	1" 1/2	1" 1/2	1" 1/2	1" 1/2	2"	2"	2"	2"
9	Sfiato	1"	1"	1" 1/4	1" 1/4	1" 1/4	1" 1/4	1" 1/4	1" 1/4	1" 1/4

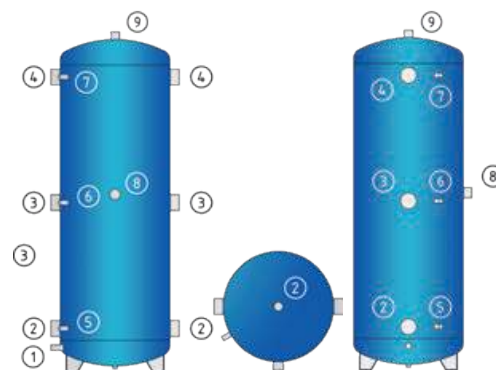

## DATI TECNICI

MODELLO		50	100	200	300	500	800	1000	1500	2000	
Volume utile	[l]	57	123	203	277	473	732	855	1420	2013	
Classe energetica	[A-C]	B	B	C	C	C	-	-	-	-	
Dispersione termica	[W]	34	50	68	82	114	471	528	726	913	
Spessore isolamento	[mm]	50					30				
Altezza massima in raddrizzamento	[mm]	1050	1250	1550	1700	2000	1840	2200	2110	2530	
Peso a vuoto	[kg]	25	35	45	55	100	170	190	240	330	
Pressione max. di esercizio	[bar]	6									
Temperatura max. di esercizio del bollitore	[°C]	95									
Temperatura max. delle serpentine	[°C]	130									
COD_ART		401.002	401.003	401.004	401.005	401.006	401.007	400.108	400.109	400.110	

## SCHEMA DI IMPIANTO

### IMPIANTO DI RAFFRESCAMENTO A POMPA DI CALORE

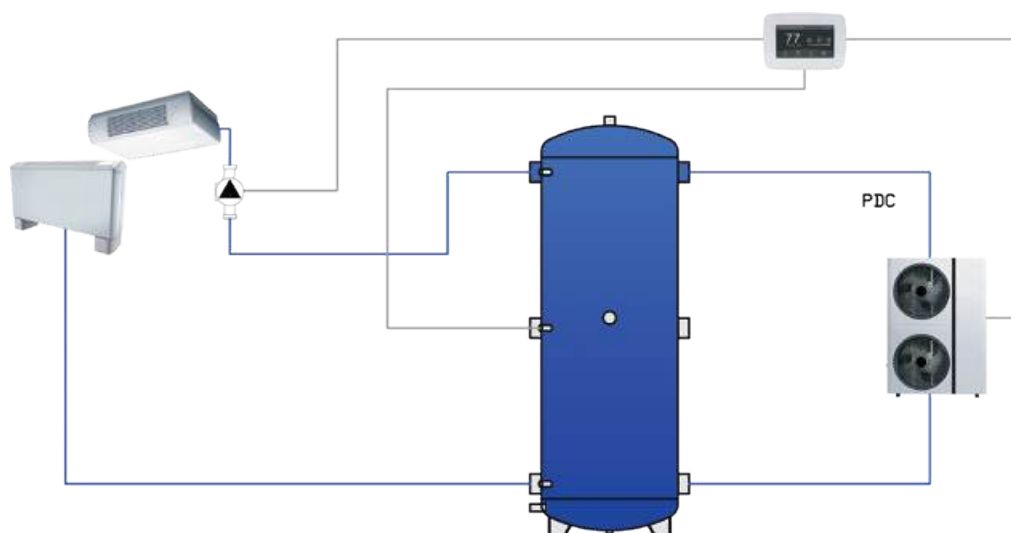

## TECH S

ACCUMULO INERZIALE  
PER ACQUA DI RISCALDAMENTO

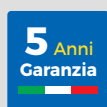

Gli accumuli inerziali TECH sono progettati per ottimizzare lo stoccaggio dell'energia prodotta da molteplici fonti di energia incluse le Pompe di Calore, caldaie e impianti solari termici. In particolare il TECH -S è composto da: un serbatoio in acciaio al carbonio.

### CARATTERISTICHE

- **Isolamento in Poliuretano:** isolamento da 100 mm che garantisce elevate performance termiche.
- **Versatilità di installazione:** le 8 uscite libere da 1 ½" rendono il serbatoio installabile su diverse configurazioni di impianto.

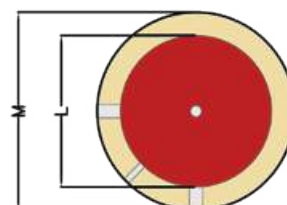
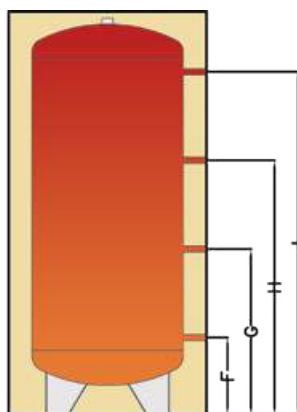
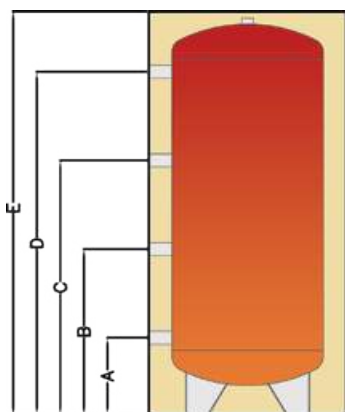

### DIMENSIONI mm

QUOTA	MODELLO	300	500	800	1000	1250	1500	2000
A	Ritorno caldaia	230	330	340	280	360	390	390
B	Ritorno riscaldamento	600	710	720	810	820	850	950
C	Mandata caldaia	970	1090	1095	1335	1280	1310	1510
D	Mandata Riscaldamento	1340	1470	1470	1860	1740	1770	2070
E	Sonda 1	230	330	340	280	360	390	390
F	Sonda 2	600	710	720	810	820	850	950
G	Sonda 3	970	1090	1095	1335	1280	1310	1510
H	Termometro	1340	1470	1470	1860	1740	1770	2070
I	Altezza puffer	1635	1775	1800	2190	2095	2165	2480
L	Diametro puffer	500	650	790	790	900	1000	1100
M	Diametro esterno	700	850	990	990	1100	1200	1300

## ATTACCHI Ø

N.	MODELLO	300	500	800	1000	1250	1500	2000
1	Ritorno Riscaldamento	1" 1/2	1" 1/2	1" 1/2	1" 1/2	1" 1/2	1" 1/2	1" 1/2
2	Ritorno Caldaia	1" 1/2	1" 1/2	1" 1/2	1" 1/2	1" 1/2	1" 1/2	1" 1/2
3	Mandata Caldaia	1" 1/2	1" 1/2	1" 1/2	1" 1/2	1" 1/2	1" 1/2	1" 1/2
4	Mandata Riscaldamento	1" 1/2	1" 1/2	1" 1/2	1" 1/2	1" 1/2	1" 1/2	1" 1/2
5	Sonde 1-2-3	1/2"	1/2"	1/2"	1/2"	1/2"	1/2"	1/2"
6	Raccordo per Termometro	1/2"	1/2"	1/2"	1/2"	1/2"	1/2"	1/2"
7	Sfiato	1" 1/4	1" 1/4	1" 1/4	1" 1/4	1" 1/4	1" 1/4	1" 1/4

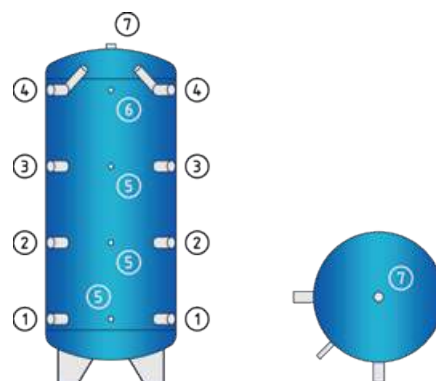

## DATI TECNICI

MODELLO		300	500	800	1000	1250	1500	2000
Volume utile	[l]	270	476	710	920	1095	1410	2010
Classe energetica	[A-G]	C	C	C	C	C	C	C
Dispersione termica	[W]	93	110	131	143	153 W	167	190
Spessore isolamento	[mm]	100						
Altezza massima in raddrizzamento	[mm]	1630	1750	1840	2200	2100	2110	2530
Peso a vuoto	[kg]	85	120	148	169	197	222	327
Pressione max. di esercizio del sanitario	[bar]	3						
Pressione max. di esercizio dello scambiatore	[bar]	10						
Temperatura max. di esercizio del bollitore	[°C]	95						
Temperatura max. delle serpentine	[°C]	130						
COD_ART		400.001	400.002	400.003	400.004	400.005	400.006	400.007

## SCHEMA DI IMPIANTO

### IMPIANTO DI RISCALDAMENTO A POMPA DI CALORE E PRODUZIONE DI ACS CON SCAMBIATORE ESTERNO

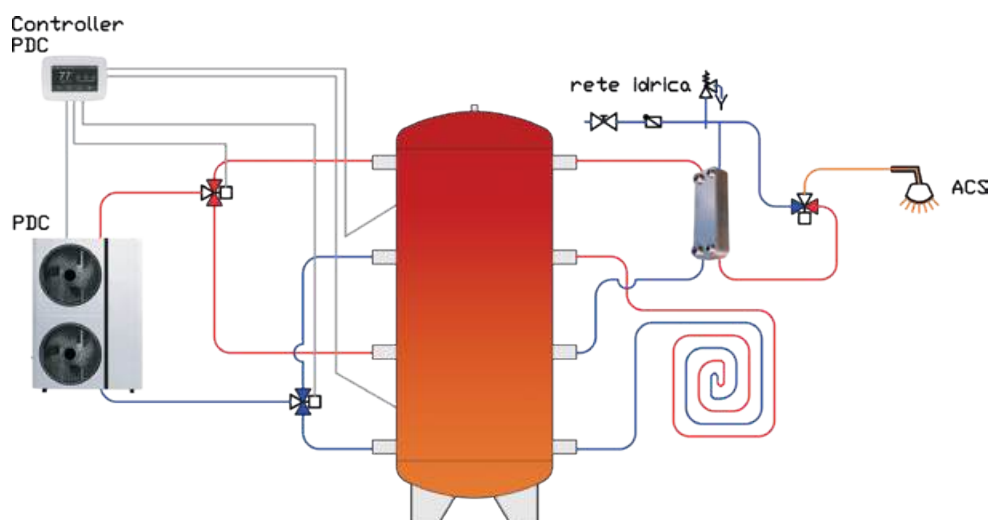

## TECH 1S

ACCUMULO INERZIALE  
CON UN SERPENTINO  
PER INTEGRAZIONE SOLARE  
O CALDAIA

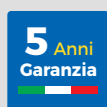

Gli accumuli inerziali TECH sono progettati per ottimizzare lo stoccaggio dell'energia prodotta da molteplici fonti di energia incluse le Pompe di Calore, caldaie e impianti solari termici. In particolare il TECH 1S è composto da: un serbatoio in acciaio a **singolo serpentino** per l'integrazione solare.

### CARATTERISTICHE

- **Scambiatore in acciaio al carbonio:** serpentino spiroidale a sviluppo verticale.
- **Isolamento in Poliuretano:** isolamento da 100 mm che garantisce elevate performance termiche.
- **Versatilità di installazione:** le 8 uscite libere da 1 1/2" rendono il serbatoio installabile su tutti i layout di impianto.

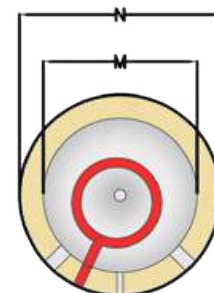
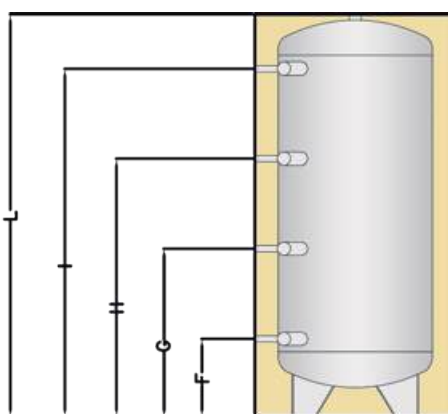
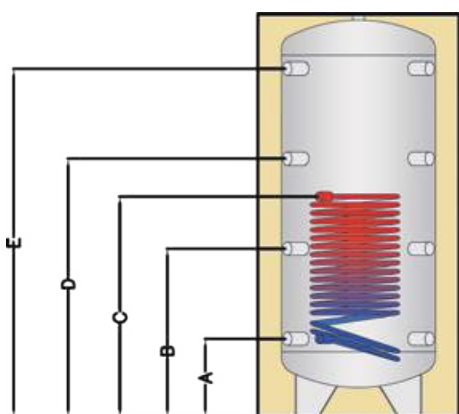

### DIMENSIONI mm

QUOTA	MODELLO	300	500	800	1000	1250	1500	2000
A	Mandata solare e ritorno caldaia	230	330	340	280	360	390	390
B	Ritorno caldaia-riscaldamento	600	710	720	810	820	850	950
C	Ritorno energia solare	830	750	700	700	730	780	870
D	Mandata caldaia	970	1090	1095	1335	1280	1310	1510
E	Mandata Riscaldamento	1340	1470	1470	1860	1740	1770	2070
F	Sonda 1	230	330	340	280	360	390	390
G	Sonda 2	600	710	720	810	820	850	950
H	Sonda 3	970	1090	1095	1335	1280	1310	1510
I	Termometro	1340	1470	1470	1860	1740	1770	2070
L	Altezza puffer	1635	1775	1800	2190	2095	2165	2480
M	Diametro puffer	500	650	790	790	900	1000	1100
N	Diametro esterno	700	850	990	990	1100	1200	1300

## ATTACCHI Ø

N.	MODELLO	300	500	800	1000	1250	1500	2000
1	Ritorno Riscaldamento	1" 1/2	1" 1/2	1" 1/2	1" 1/2	1" 1/2	1" 1/2	1" 1/2
2	Ritorno Caldaia	1" 1/2	1" 1/2	1" 1/2	1" 1/2	1" 1/2	1" 1/2	1" 1/2
3	Mandata Caldaia	1" 1/2	1" 1/2	1" 1/2	1" 1/2	1" 1/2	1" 1/2	1" 1/2
4	Mandata Riscaldamento	1" 1/2	1" 1/2	1" 1/2	1" 1/2	1" 1/2	1" 1/2	1" 1/2
5	Sonde 1-2-3	1/2"	1/2"	1/2"	1/2"	1/2"	1/2"	1/2"
6	Raccordo per Termometro	1/2"	1/2"	1/2"	1/2"	1/2"	1/2"	1/2"
7	Sfiato	1" 1/4	1" 1/4	1" 1/4	1" 1/4	1" 1/4	1" 1/4	1" 1/4
8	Ritorno impianto solare	1"	1"	1"	1"	1"	1"	1"
9	Mandata energia solare	1"	1"	1"	1"	1"	1"	1"

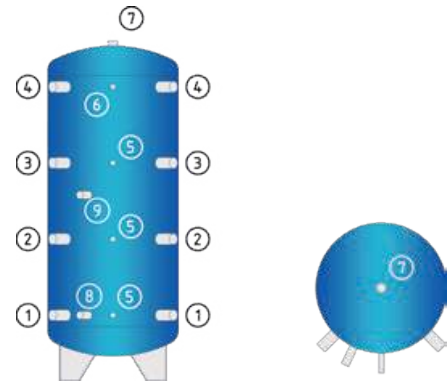

## DATI TECNICI

MODELLO		300	500	800	1000	1250	1500	2000
Volume utile	[l]	270	476	710	920	1095	1410	2010
Classe energetica	[A-G]	C	C	C	C	C	C	C
Dispersione termica	[W]	93	110	131	143	153 W	167	190
Spessore isolamento	[mm]	100						
Altezza massima in raddrizzamento	[mm]	1630	1750	1840	2200	2100	2110	2530
Superficie scambiatore inferiore	[m2]	1,8	1,8	2,6	2,6	3,8	3,8	3,8
Cont. acqua scambiatore inferiore	[l]	10,4	10,4	14,6	14,6	21,6	21,6	21,6
Potenza assorbita scambiatore inferiore	[kW]	43	45	65	68	95	99	103
Portata necessaria scambiatore inferiore	[m3/h]	1,9	1,9	2,8	2,9	4,1	4,2	4,4
Produzione acqua riscald. 80°/60°C (DIN 4708)	[m3/h]	1,1	1,1	1,6	1,7	2,3	2,4	2,5
Perdite di carico scambiatore inferiore	[mbar]	67	73	208	228	645	700	759
Peso a vuoto	[kg]	104	140	176	196	243	266	372
Pressione max. di esercizio del sanitario	[bar]	3						
Pressione max. di esercizio dello scambiatore	[bar]	10						
Temperatura max. di esercizio del bollitore	[°C]	95						
Temperatura max. delle serpentine	[°C]	130						
COD_ART		400.101	400.102	400.103	400.104	400.105	400.106	400.107

## SCHEMA DI IMPIANTO

### IMPIANTO DI RISCALDAMENTO INTEGRATO CON SOLARE TERMICO E POMPA DI CALORE

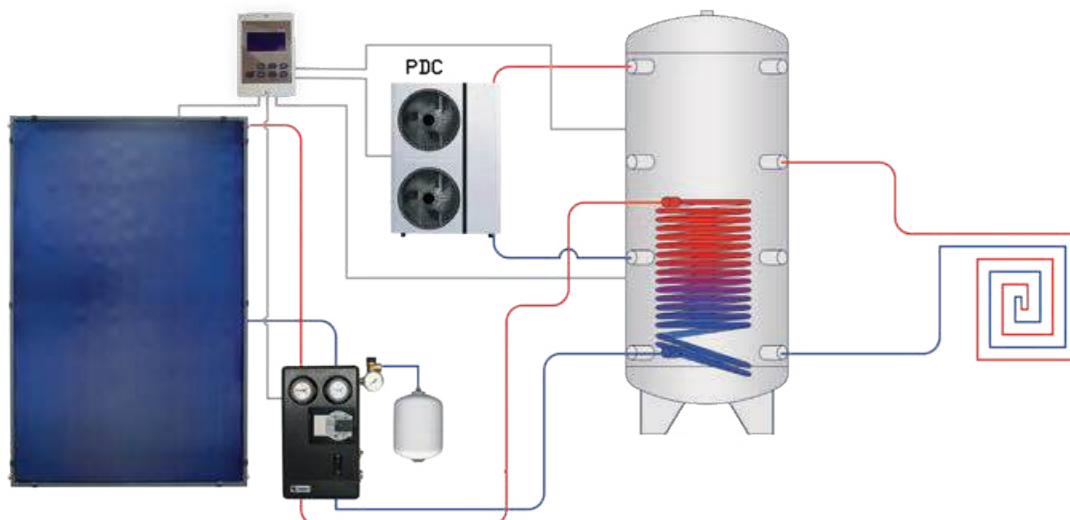

## TECH 2S

ACCUMULO INERZIALE  
CON DUE SERPENTINI  
PER INTEGRAZIONE SOLARE  
POMPA DI CALORE E CALDAIA

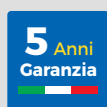

Gli accumuli inerziali TECH sono progettati per ottimizzare lo stoccaggio dell'energia prodotta da molteplici fonti di energia incluse le Pompe di Calore, caldaie e impianti solari termici. In particolare il TECH 2S è composto da: un serbatoio in acciaio a **doppio serpentino** per l'integrazione di sistemi complessi.

### CARATTERISTICHE

- **Scambiatori in acciaio al carbonio:** serpentini spirroidali a sviluppo verticale.
- **Isolamento in Poliuretano:** isolamento da 100 mm che garantisce elevate performance termiche.
- **Versatilità di installazione:** le 8 uscite libere da 1 ½" rendono il serbatoio installabile su tutti i layout di impianto.

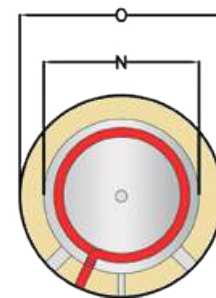
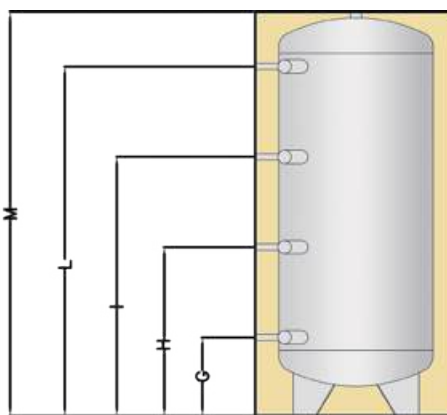
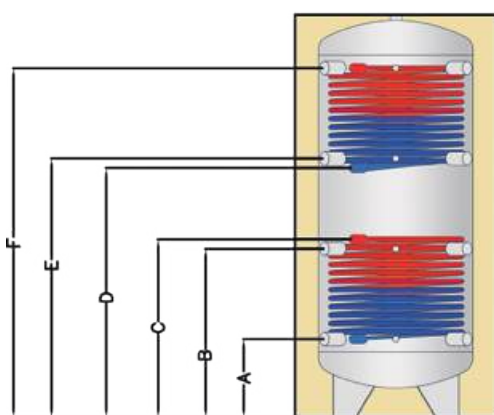

### DIMENSIONI mm

QUOTA	MODELLO	300	500	800	1000	1250	1500	2000
A	Mandata solare e ritorno caldaia	230	330	340	280	360	390	390
B	Ritorno caldaia-riscaldamento	600	710	720	810	820	850	950
C	Ritorno energia solare	830	750	700	700	730	780	870
D	Ritorno Pompa di Calore/caldaia	1025	1050	1060	1395	1320	1220	1500
E	Mandata riscaldamento	970	1090	1095	1335	1280	1310	1510
F	Mandata Pompa di Calore/caldaia e risc.	1340	1470	1470	1860	1740	1770	2070
G	Sonda 1	230	330	340	280	360	390	390
H	Sonda 2	600	710	720	810	820	850	950
I	Sonda 3	970	1090	1095	1335	1280	1310	1510
L	Termometro	1340	1470	1470	1860	1740	1770	2070
M	Altezza puffer	1635	1775	1800	2190	2095	2165	2480
N	Diametro puffer	500	650	790	790	900	1000	1100
O	Diametro esterno	700	850	990	990	1100	1200	1300

## ATTACCHI Ø

N.	MODELLO	300	500	800	1000	1250	1500	2000
1	Ritorno Riscaldamento	1" 1/2	1" 1/2	1" 1/2	1" 1/2	1" 1/2	1" 1/2	1" 1/2
2	Ritorno Caldaia	1" 1/2	1" 1/2	1" 1/2	1" 1/2	1" 1/2	1" 1/2	1" 1/2
3	Mandata Caldaia	1" 1/2	1" 1/2	1" 1/2	1" 1/2	1" 1/2	1" 1/2	1" 1/2
4	Mandata Riscaldamento	1" 1/2	1" 1/2	1" 1/2	1" 1/2	1" 1/2	1" 1/2	1" 1/2
5	Sonde 1-2-3	1/2"	1/2"	1/2"	1/2"	1/2"	1/2"	1/2"
6	Raccordo per Termometro	1/2"	1/2"	1/2"	1/2"	1/2"	1/2"	1/2"
7	Sfiato	1" 1/4	1" 1/4	1" 1/4	1" 1/4	1" 1/4	1" 1/4	1" 1/4
8	Ritorno impianto solare	1"	1"	1"	1"	1"	1"	1"
9	Mandata energia solare	1"	1"	1"	1"	1"	1"	1"
10	Ritorno PDC/Caldaia	1"	1"	1"	1"	1"	1"	1"
11	Mandata PDC/Caldaia	1"	1"	1"	1"	1"	1"	1"

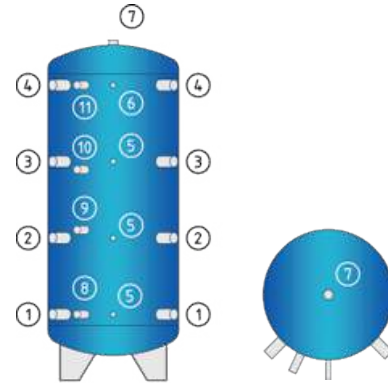

## DATI TECNICI

MODELLO		300	500	800	1000	1250	1500	2000
Volume utile	[l]	270	476	710	920	1095	1410	2010
Classe energetica	[A-G]	C	C	C	C	C	C	C
Dispersione termica	[W]	93	110	131	143	153 W	167	190
Spessore isolamento	[mm]	100						
Altezza massima in raddrizzamento	[mm]	1630	1750	1840	2200	2100	2110	2530
Superficie scambiatore superiore	[m <sup>2</sup> ]	1,1	2	2	2	2,5	3	3,1
Cont. acqua scambiatore superiore	[l]	6,4	11,4	11,8	11,8	14	19	19,5
Potenza assorbita scambiatore superiore	[kW]	26	34	42	42	55	66	74
Portata necessaria scambiatore superiore	[m <sup>3</sup> /h]	1,1	1,7	1,8	1,8	2,4	2,8	3,2
Perdite di carico scambiatore superiore	[mbar]	58	63	72	72	144	276	279
Superficie scambiatore inferiore	[m <sup>2</sup> ]	1,8	2	2,5	3	3	3,5	4
Cont. acqua scambiatore inferiore	[l]	10,4	11,4	14,2	16,6	16,8	20,5	24,8
Potenza assorbita scambiatore inferiore	[kW]	43	45	65	68	95	99	103
Portata necessaria scambiatore inferiore	[m <sup>3</sup> /h]	1,9	2,1	2,7	3,2	3,4	3,9	4,1
Perdite di carico scambiatore inferiore	[mbar]	67	91	191	313	343	565	765
Peso a vuoto	[kg]	117	162	200	220	270	298	407
Pressione max. di esercizio del sanitario	[bar]	3						
Pressione max. di esercizio dello scambiatore	[bar]	10						
Temperatura max. di esercizio del bollitore	[°C]	95						
Temperatura max. delle serpentine	[°C]	130						
COD_ART		400.201	400.202	400.203	400.204	400.205	400.206	400.207

## SCHEMA DI IMPIANTO

### IMPIANTO DI RISCALDAMENTO INTEGRATO CON BIOMASSA E SOLARE TERMICO E POMPA DI CALORE

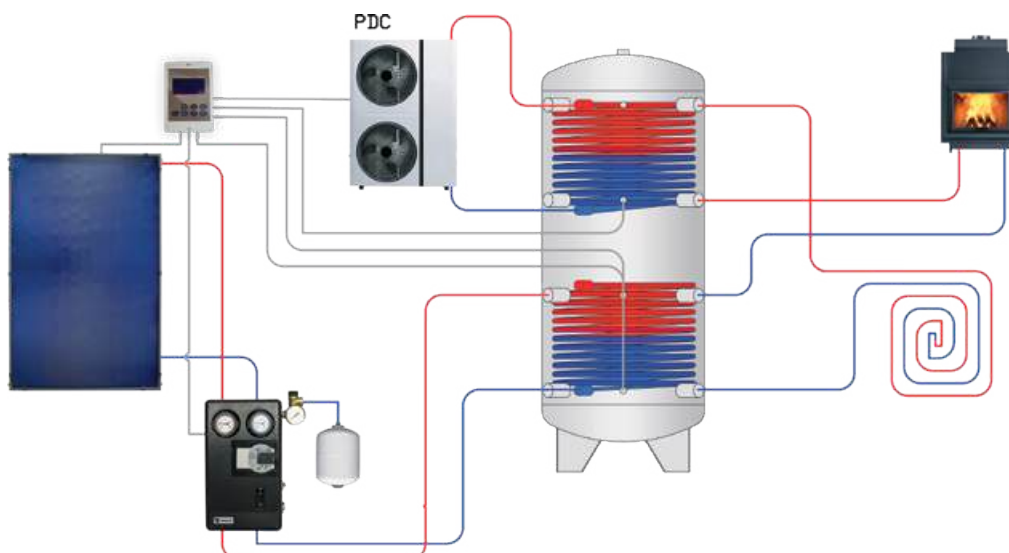





# KIT NATURALI



## SERIE REQA LOOP

SISTEMI A CIRCOLAZIONE  
NATURALE



I Kit Solari Termici serie REQA LOOP sono i sistemi a circolazione naturale di REQA. Essi sono progettati per offrire prestazioni eccezionali come evidenziato dai risultati ottenuti nella certificazione Solar Key-mark di prodotto.

Tutti i Kit REQA LOOP sono dotati di kit staffe universali.

Componenti del kit:

- Collettore/i
- Bollitore
- Staffe universali
- Glicole
- Tubazioni e Raccordi
- Isolante per tubazioni
- Resistenza elettrica

### CARATTERISTICHE

- **Robustezza e resistenza:** bollitore interno in acciaio a basso contenuto di carbonio con doppia vetrificazione a 860°C in conformità con la DON 4753/T3.
- **Isolamento ecologico e performante:** isolamento in P.U. espanso con alta densità e bassa conduttività solo 0.0180 W/mK, realizzato in P.U. espanso (52 kg/m<sup>3</sup>) senza CFC.
- **Protezione efficace:** involucro esterno in alluminio con pittura elettrostatica di tipo Seaside Class progettati per resistere agli agenti atmosferici. Inoltre il bollitore è integrato da una protezione con anodo in magnesio da ben 500mm.
- **Integrazione elettrica:** i nostri sistemi hanno a bordo l'integrazione elettrica con termostato di sicurezza e potenza regolabile da 1.5 fino a 4.0 kW per garantire sempre il flusso di ACS richiesto.

## DESCRIZIONE TECNICA DEI COLLETTORI

1. Telaio in lega speciale di alluminio (Al Mg Si 0,5Class) con pittura Elettrostatica di forno tipo Seaside Class
  2. Assorbitore: trattamento altamente selettivo al titanio modelli EPI ( $a \geq 0,95 \pm 0,02$ ,  $\epsilon \leq 0,05 \pm 0,02$ )
  3. Tubi di rame, saldati sull'assorbitore con laser:
    - 3a. Tubi collettori:  $\varnothing = 22$  mm
    - 3b. Tubi verticali:  $\varnothing = 10$  mm
  4. Copertura trasparente: vetro microprismatico temperato a basso contenuto di ferro, spessore 4 mm con trasmittanza del vetro  $t \geq 0,93$
  5. Isolamento posteriore in lana di roccia avente spessore di 30 mm
  6. Sigillanti: silicone nero e EPDM
- Parte posteriore del collettore di alluminio anodizzato.

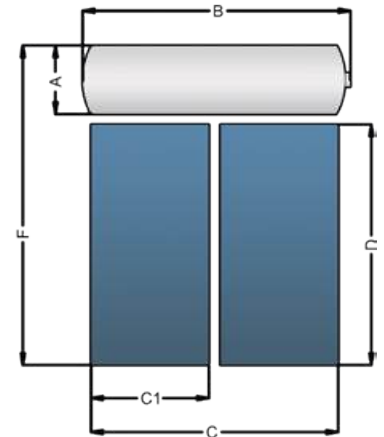
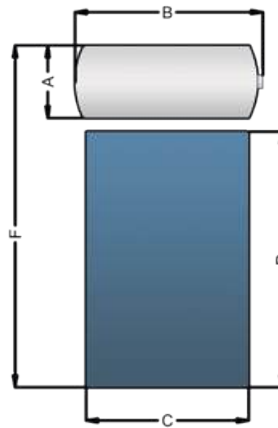
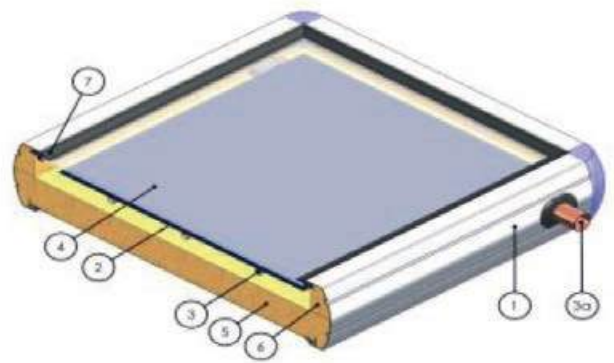

## OPTIONAL

COD_ART	NOME	DESCRIZIONE
900.531	VM-ACS 34	Valvola miscelatrice termostatica solare antiscottatura 30-65°C-1/2" M
900.532	VM-ACS 100	Valvola miscelatrice termostatica solare antiscottatura 30-65°C-3/4" M

## DATI TECNICI

REQA LOOP			150/2,00	200/2,70	200/4,00	200/5,00	300/5,00	300/5,40	300/5,80
Accumulo	l		150	200	200	200	300	300	300
Collettori	n.		1x2,00	1x2,72	2x2,00	2x2,50	2x2,50	2x2,72	3x2,90
Superficie lorda totale	m <sup>2</sup>		2,20	2,72	4,00	5,00	5,00	5,44	5,80
Dimensioni bollitori	A	mm	500	480	580	580	580	480	580
	B	mm	1300	1275	1320	1297	1847	1845	1847
Dimensioni collettori	C	mm	1000	1260	2100	2614	2614	2620	3014
	C1	mm	1000	1260	1258	1257	1257	1260	1457
	D	mm	2000	2160	2000	2006	2006	2160	2006
	E	mm	85	86	85	2736	2736	86	2736
Ingombri	G	mm	2020	2230	2130	2000	2000	2230	2000
	H	mm	1865	1980	1865	1718	1718	1980	1718
Peso a vuoto	kg		121,50	144	190,50	185	185	228	185
COD_ART			500.108	500.201	500.104	500.107	500.105	500.202	500.106



# KIT CIRCOLAZIONE FORZATA SANITARIO **SERIE ACS**



# SERIE ACS 200

SISTEMI A CIRCOLAZIONE FORZATA  
PER LA PRODUZIONE DI  
ACQUA CALDA SANITARIA (ACS)

Il Kit Solare serie ACS offre:

- Pannelli Solari SENSE: alta efficienza, affidabilità e semplicità di installazione.
- Bollitori per ACS: bollitori vetrificati della serie ZEN.
- Staffaggio Personalizzabile: a scelta per tetti a falda o piani.
- Completi di tutto: kit di connessione, gruppo di pompaggio e la MIA i19 rendono pronto all'installazione.
- Installazione facile.
- Riduce la dipendenza dalla fonti fossili e risparmia energia. Soluzione ecologica per il tuo futuro energetico.



**BOLLITORI**



**COLLETTORI**



DIMENSIONI IMBALLO LxPxH	cm	112x135x220
PESO	kg	200-300

## OPTIONAL

COD_ART	NOME	DESCRIZIONE
900.531	VM-ACS 34	Valvola miscelatrice termostatica solare antiscottatura 30-65°C-1/2" M
900.532	VM-ACS 100	Valvola miscelatrice termostatica solare antiscottatura 30-65°C-3/4" M

## INDICAZIONI PER DIMENSIONAMENTO

N. persone consigliate	1-2	1-2	1-2
Zona climatica	B/C	D	E/F
Area lorda collettori	2,62	4,12	5,24

## COMPONENTI DEL SISTEMA

	Tipo Collettori	1 X SENSE 206	2 X SENSE 206	2 X SENSE 262
	Gruppo Pompa	GPM	GPM	GPM
	Centralina	SOLAR SYNC	SOLAR SYNC	SOLAR SYNC
	Vaso d'espansione	VDE 18	VDE 18	VDE 18
	Glicole	GLIC 10	GLIC 10	GLIC 10
	Kit connessione, portasonda e tappi	C-SET	C-SET	C-SET
	Kit Raccordi Collettori	-	CC-SENSE	CC-SENSE

## VERSIONI KIT

<b>ZEN200-1S</b>	COD_ART	600.101	600.102	600.103
<b>ZEN200-2S</b>	COD_ART	600.201	600.202	600.203
<b>ZEN+200-2S</b>	COD_ART	610.201	610.202	610.203

## STAFFE DA AGGIUNGERE

Kit staffe tetto a falda	901.101	901.102	901.202
Kit staffe tetto piano	901.109	901.110	901.210

## SERIE ACS 300

SISTEMI A CIRCOLAZIONE FORZATA  
PER LA PRODUZIONE DI  
ACQUA CALDA SANITARIA (ACS)

Il Kit Solare serie ACS offre:

- Pannelli Solari SENSE: alta efficienza, affidabilità e semplicità di installazione.
- Bollitori per ACS: bollitori vetrificati della serie ZEN.
- Staffaggio Personalizzabile: a scelta per tetti a falda o piani.
- Completi di tutto: kit di connessione, gruppo di pompaggio e la MIA i19 rendono pronto all'installazione.
- Installazione facile.
- Riduce la dipendenza dalla fonti fossili e risparmia energia. Soluzione ecologica per il tuo futuro energetico.



**BOLLITORI**



**COLLETTORI**



DIMENSIONI IMBALLO LxPxH	cm	112x135x220
PESO	kg	200-300

### OPTIONAL

COD_ART	NOME	DESCRIZIONE
900.531	VM-ACS 34	Valvola miscelatrice termostatica solare antiscottatura 30-65°C-1/2" M
900.532	VM-ACS 100	Valvola miscelatrice termostatica solare antiscottatura 30-65°C-3/4" M



## INDICAZIONI PER DIMENSIONAMENTO

N. persone consigliate	2-4	2-4	2-4
Zona climatica	B/C	D	E/F
Area lorda collettori	4,12	5,24	7,86

## COMPONENTI DEL SISTEMA

	Tipo Collettori	2 X SENSE 206	2 X SENSE 262	3 X SENSE 262
	Gruppo Pompa	GPM	GPM	GPM
	Centralina	SOLAR SYNC	SOLAR SYNC	SOLAR SYNC
	Vaso d'espansione	VDE 18	VDE 18	VDE 18
	Glicole	GLIC 10	GLIC 10	GLIC 10
	Kit connessione, portasonda e tappi	C-SET	C-SET	C-SET
	Kit Raccordi Collettori	-	CC-SENSE	CC-SENSE

## VERSIONI KIT

<b>ZEN300-1S</b>	COD_ART	600.104	600.105	600.106
<b>ZEN300-2S</b>	COD_ART	600.204	600.205	600.206
<b>ZEN+300-2S</b>	COD_ART	610.204	610.205	610.206

## STAFFE DA AGGIUNGERE

Kit staffe tetto a falda	901.102	901.202	901.203
Kit staffe tetto piano	901.110	901.210	901.211

## SERIE ACS 500

SISTEMI A CIRCOLAZIONE FORZATA  
PER LA PRODUZIONE DI  
ACQUA CALDA SANITARIA (ACS)

Il Kit Solare serie ACS offre:

- Pannelli Solari SENSE: alta efficienza, affidabilità e semplicità di installazione.
- Bollitori per ACS: bollitori vetrificati della serie ZEN.
- Staffaggio Personalizzabile: a scelta per tetti a falda o piani.
- Completi di tutto: kit di connessione, gruppo di pompaggio e la MIA i19 rendono pronto all'installazione.
- Installazione facile.
- Riduce la dipendenza dalla fonti fossili e risparmia energia. Soluzione ecologica per il tuo futuro energetico.



**BOLLITORI**



**COLLETTORI**



DIMENSIONI IMBALLO LxPxH	cm	112x135x220
PESO	kg	200-300

### OPTIONAL

COD_ART	NOME	DESCRIZIONE
900.531	VM-ACS 34	Valvola miscelatrice termostatica solare antiscottatura 30-65°C-1/2" M
900.532	VM-ACS 100	Valvola miscelatrice termostatica solare antiscottatura 30-65°C-3/4" M

## INDICAZIONI PER DIMENSIONAMENTO

N. persone consigliate	4-6	4-6	4-6
Zona climatica	B/C	D	E/F
Area lorda collettori	7,86	10,48	13,1

## COMPONENTI DEL SISTEMA

	Tipo Collettori	3 X SENSE 262	4 X SENSE 262	5 X SENSE 262
	Gruppo Pompa	GPM	GPM	GPM
	Centralina	SOLAR SYNC	SOLAR SYNC	SOLAR SYNC
	Vaso d'espansione	VDE 18	VDE 18	VDE 18
	Glicole	GLIC 10	GLIC 10	GLIC 10
	Kit connessione, portasonda e tappi	C-SET	C-SET	C-SET
	Kit Raccordi Collettori	-	CC-SENSE	CC-SENSE

## VERSIONI KIT

<b>ZEN500-1S</b>	COD_ART	600.107	600.108	600.109
<b>ZEN500-2S</b>	COD_ART	600.207	600.208	600.209
<b>ZEN+500-2S</b>	COD_ART	610.207	610.208	610.209

## STAFFE DA AGGIUNGERE

Kit staffe tetto a falda	901.203	901.204	901.205
Kit staffe tetto piano	901.211	901.212	901.213

## SERIE ECOS 200

SISTEMI A CIRCOLAZIONE FORZATA  
A SVUOTAMENTO PER LA PRODUZIONE  
DI ACQUA CALDA SANITARIA

Il Kit Solare serie ECOS offre:

- Pannelli Solari SENSE: alta efficienza, affidabilità e semplicità di installazione.
- Bollitori per ACS: bollitori vetrificati della serie ECOS caratterizzati da sistema a svuotamento completi di centralina di controllo e gruppo di pompaggio.
- Staffaggio Personalizzabile: a scelta per tetti a falda o piani.
- Completi di tutto: l'esclusivo design del bollitore ECOS permette di avere una formula " tutto incluso".
- Installazione facile.
- Riduce la dipendenza dalle fonti fossili e risparmia energia. Soluzione ecologica per il tuo futuro energetico.



**BOLLITORI**



**COLLETTORI**



DIMENSIONI IMBALLO LxPxH	cm	112x135x220
PESO	kg	200-300

### OPTIONAL

COD_ART	NOME	DESCRIZIONE
900.531	VM-ACS 34	Valvola miscelatrice termostatica solare antiscottatura 30-65°C-1/2" M
900.532	VM-ACS 100	Valvola miscelatrice termostatica solare antiscottatura 30-65°C-3/4" M

## INDICAZIONI PER DIMENSIONAMENTO

N. persone consigliate	1-2	1-2	1-2
Zona climatica	B/C	D	E/F
Area lorda collettori	2,62	4,12	5,24

## COMPONENTI DEL SISTEMA

	Tipo Collettori	1 X SENSE 206	2 X SENSE 206	2 X SENSE 262
	Kit connessione, portasonda e tappi	C-SET	C-SET	C-SET
	Kit Raccordi Collettori	-	CC-SENSE	CC-SENSE

## VERSIONI KIT

<b>ECOS200-1S</b>	COD_ART	620.101	620.102	620.103
<b>ECOS200-2S</b>	COD_ART	620.201	620.202	620.203

## STAFFE DA AGGIUNGERE

Kit staffe tetto a falda	901.101	901.102	901.202
Kit staffe tetto piano	901.109	901.110	901.210

## SERIE ECOS 300

SISTEMI A CIRCOLAZIONE FORZATA  
A SVUOTAMENTO PER LA PRODUZIONE  
DI ACQUA CALDA SANITARIA

Il Kit Solare serie ECOS offre:

- Pannelli Solari SENSE: alta efficienza, affidabilità e semplicità di installazione.
- Bollitori per ACS: bollitori vetrificati della serie ECOS caratterizzati da sistema a svuotamento completi di centralina di controllo e gruppo di pompaggio.
- Staffaggio Personalizzabile: a scelta per tetti a falda o piani.
- Completi di tutto: l'esclusivo design del bollitore ECOS permette di avere una formula " tutto incluso".
- Installazione facile.
- Riduce la dipendenza dalle fonti fossili e risparmia energia. Soluzione ecologica per il tuo futuro energetico.



**BOLLITORI**



**COLLETTORI**



DIMENSIONI IMBALLO LxPxH	cm	112x135x220
PESO	kg	200-300



### OPTIONAL

COD_ART	NOME	DESCRIZIONE
900.531	VM-ACS 34	Valvola miscelatrice termostatica solare antiscottatura 30-65°C-1/2" M
900.532	VM-ACS 100	Valvola miscelatrice termostatica solare antiscottatura 30-65°C-3/4" M

## INDICAZIONI PER DIMENSIONAMENTO

N. persone consigliate	2-4	2-4	2-4
Zona climatica	B/C	D	E/F
Area lorda collettori	2,62	5,24	7,86

## COMPONENTI DEL SISTEMA

	Tipo Collettori	1 X SENSE 262	2 X SENSE 262	3 X SENSE 262
	Kit connessione, portasonda e tappi	C-SET	C-SET	C-SET
	Kit Raccordi Collettori	-	CC-SENSE	CC-SENSE

## VERSIONI KIT

<b>ECOS300-1S</b>	COD_ART	620.104	620.105	620.106
<b>ECOS300-2S</b>	COD_ART	620.204	620.205	620.206

## STAFFE DA AGGIUNGERE

Kit staffe tetto a falda	901.201	901.202	901.203
Kit staffe tetto piano	901.209	901.110	901.211

## SERIE ECOS 450

SISTEMI A CIRCOLAZIONE FORZATA  
A SVUOTAMENTO PER LA PRODUZIONE  
DI ACQUA CALDA SANITARIA

Il Kit Solare serie ECOS offre:

- Pannelli Solari SENSE: alta efficienza, affidabilità e semplicità di installazione.
- Bollitori per ACS: bollitori vetrificati della serie ECOS caratterizzati da sistema a svuotamento completi di centralina di controllo e gruppo di pompaggio.
- Staffaggio Personalizzabile: a scelta per tetti a falda o piani.
- Completi di tutto: l'esclusivo design del bollitore ECOS permette di avere una formula " tutto incluso".
- Installazione facile.
- Riduce la dipendenza dalle fonti fossili e risparmia energia. Soluzione ecologica per il tuo futuro energetico.



**BOLLITORI**



**COLLETTORI**



DIMENSIONI IMBALLO LxPxH	cm	112x135x220
PESO	kg	200-300

### OPTIONAL



COD_ART	NOME	DESCRIZIONE
900.531	VM-ACS 34	Valvola miscelatrice termostatica solare antiscottatura 30-65°C-1/2" M
900.532	VM-ACS 100	Valvola miscelatrice termostatica solare antiscottatura 30-65°C-3/4" M



## INDICAZIONI PER DIMENSIONAMENTO

N. persone consigliate	4-6	4-6	4-6
Zona climatica	B/C	D	E/F
Area lorda collettori	4,12	5,24	7,86

## COMPONENTI DEL SISTEMA

	Tipo Collettori	2 X SENSE 206	2 X SENSE 262	3 X SENSE 262
	Kit connessione, portasonda e tappi	C-SET	C-SET	C-SET
	Kit Raccordi Collettori	-	CC-SENSE	CC-SENSE

## VERSIONI KIT

<b>ECOS450-1S</b>	COD_ART	620.107	620.108	620.109
<b>ECOS450-2S</b>	COD_ART	620.207	620.208	620.209

## STAFFE DA AGGIUNGERE

Kit staffe tetto a falda	901.102	901.202	901.203
Kit staffe tetto piano	901.110	901.210	901.211



# KIT CIRCOLAZIONE FORZATA RISCALDAMENTO CON SANITARIO **SERIE IR**



## SERIE IR 300

SISTEMI A CIRCOLAZIONE FORZATA PER INTEGRAZIONE RISCALDAMENTO E PRODUZIONE DI ACQUA CALDA SANITARIA (ACS)

**CONSIGLIATO PER SUPERFICI DA 50 A 70 m<sup>2</sup>**

Il Kit Solare serie IR offre:

- Pannelli Solari SENSE: alta efficienza, affidabilità e semplicità di installazione.
- Accumuli multienergia: puffer multienergia per integrazione all'impianto di riscaldamento e produzione istantanea di ACS. Le soluzioni proposte sono con bollitori RIO, GT e FLEX caratterizzati da alta affidabilità ed elevate capacità di immagazzinaggio di energia impareggiabili.
- Staffaggio personalizzabile: a scelta per tetti a falda o piani.
- Completi di tutto: kit di connessione, gruppo di pompaggio e la MIA i19 rendono pronto all'instazione.
- Installazione facile.
- Riduce la dipendenza dalla fonti fossili e migliora la gestione della tua energia con i sistemi IR.
- Soluzione ecologica per il tuo futuro energetico.



**BOLLITORI**



**COLLETTORI**



DIMENSIONI IMBALLO LxPxH	cm	112x135x220
PESO	kg	200-300

### OPTIONAL

COD_ART	NOME	DESCRIZIONE
900.531	VM-ACS 34	Valvola miscelatrice termostatica solare antiscottatura 30-65°C-1/2" M
900.532	VM-ACS 100	Valvola miscelatrice termostatica solare antiscottatura 30-65°C-3/4" M

## INDICAZIONI PER DIMENSIONAMENTO

N. persone consigliate	2-3	2-3	2-3
Zona climatica	B/C	D	E/F
Area lorda collettori	4,12	5,24	7,86

## COMPONENTI DEL SISTEMA

	Tipo Collettori	2 X SENSE 206	2 X SENSE 262	3 X SENSE 262
	Gruppo Pompa	GPM	GPM	GPM
	Centralina	SOLAR SYNC	SOLAR SYNC	SOLAR SYNC
	Vaso d'espansione	VDE 18	VDE 18	VDE 18
	Glicole	GLIC 10	GLIC 10	GLIC 10
	Kit connessione, portasonda e tappi	C-SET	C-SET	C-SET
	Kit Raccordi Collettori	-	CC-SENSE	CC-SENSE

## VERSIONI KIT

<b>GT300-2S</b>	COD_ART	640.201	640.202	640.203
<b>GT+300-2S</b>	COD_ART	650.201	650.202	650.203

## STAFFE DA AGGIUNGERE

Kit staffe tetto a falda	901.102	901.202	901.203
Kit staffe tetto piano	901.110	901.210	901.211

## SERIE IR 500

SISTEMI A CIRCOLAZIONE FORZATA PER INTEGRAZIONE RISCALDAMENTO E PRODUZIONE DI ACQUA CALDA SANITARIA (ACS)

**CONSIGLIATO PER SUPERFICI DA 70 A 120 m<sup>2</sup>**

Il Kit Solare serie IR offre:

- Pannelli Solari SENSE: alta efficienza, affidabilità e semplicità di installazione.
- Accumuli multienergia: puffer multienergia per integrazione all'impianto di riscaldamento e produzione istantanea di ACS. Le soluzioni proposte sono con bollitori RIO, GT e FLEX caratterizzati da alta affidabilità ed elevate capacità di immagazzinaggio di energia impareggiabili.
- Staffaggio personalizzabile: a scelta per tetti a falda o piani.
- Completi di tutto: kit di connessione, gruppo di pompaggio e la MIA i19 rendono pronto all'instazione.
- Installazione facile.
- Riduce la dipendenza dalla fonti fossili e migliora la gestione della tua energia con i sistemi IR.
- Soluzione ecologica per il tuo futuro energetico.



**BOLLITORI**



**COLLETTORI**



DIMENSIONI IMBALLO LxPxH	cm	112x135x220
PESO	kg	200-300

### OPTIONAL

COD_ART	NOME	DESCRIZIONE
900.531	VM-ACS 34	Valvola miscelatrice termostatica solare antiscottatura 30-65°C-1/2" M
900.532	VM-ACS 100	Valvola miscelatrice termostatica solare antiscottatura 30-65°C-3/4" M

## INDICAZIONI PER DIMENSIONAMENTO

N. persone consigliate	4	4	4
Zona climatica	B/C	D	E/F
Area lorda collettori	7,86	10,48	13,1

## COMPONENTI DEL SISTEMA

	Tipo Collettori	3 X SENSE 262	4 X SENSE 262	5 X SENSE 262
	Gruppo Pompa	GPM	GPM	GPM
	Centralina	SOLAR SYNC	SOLAR SYNC	SOLAR SYNC
	Vaso d'espansione	VDE 18	VDE 18	VDE 18
	Glicole	GLIC 10	GLIC 10	GLIC 10
	Kit connessione, portasonda e tappi	C-SET	C-SET	C-SET
	Kit Raccordi Collettori	-	CC-SENSE	CC-SENSE

## VERSIONI KIT

<b>GT500-2S</b>	COD_ART	640.204	640.205	640.206
<b>GT+500-2S</b>	COD_ART	650.204	650.205	650.206

## STAFFE DA AGGIUNGERE

Kit staffe tetto a falda	901.203	901.204	901.205
Kit staffe tetto piano	901.211	901.212	901.213

## SERIE IR 800

SISTEMI A CIRCOLAZIONE FORZATA PER INTEGRAZIONE RISCALDAMENTO E PRODUZIONE DI ACQUA CALDA SANITARIA (ACS)

**CONSIGLIATO PER SUPERFICI DA 100 A 200 m<sup>2</sup>**

Il Kit Solare serie IR offre:

- Pannelli Solari SENSE: alta efficienza, affidabilità e semplicità di installazione.
- Accumuli multienergia: puffer multienergia per integrazione all'impianto di riscaldamento e produzione istantanea di ACS. Le soluzioni proposte sono con bollitori RIO, GT e FLEX caratterizzati da alta affidabilità ed elevate capacità di immagazzinaggio di energia impareggiabili.
- Staffaggio personalizzabile: a scelta per tetti a falda o piani.
- Completi di tutto: kit di connessione, gruppo di pompaggio e la MIA i19 rendono pronto all'instazione.
- Installazione facile.
- Riduce la dipendenza dalla fonti fossili e migliora la gestione della tua energia con i sistemi IR.
- Soluzione ecologica per il tuo futuro energetico.



**BOLLITORI**



**COLLETTORI**



DIMENSIONI IMBALLO LxPxH	cm	112x135x220
		100x100x200
PESO	kg	120-200
		180-300

### OPTIONAL





COD_ART	NOME	DESCRIZIONE
900.531	VM-ACS 34	Valvola miscelatrice termostatica solare antiscottatura 30-65°C-1/2" M
900.532	VM-ACS 100	Valvola miscelatrice termostatica solare antiscottatura 30-65°C-3/4" M

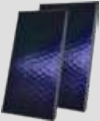

## INDICAZIONI PER DIMENSIONAMENTO

N. persone consigliate	5	5	5
Zona climatica	B/C	D	E/F
Area lorda collettori	10,48	13,1	15,72

## COMPONENTI DEL SISTEMA

	Tipo Collettori	4 X SENSE 262	5 X SENSE 262	6 X SENSE 262
	Gruppo Pompa	GPM	GPM	GPM
	Centralina	SOLAR SYNC	SOLAR SYNC	SOLAR SYNC
	Vaso d'espansione	VDE 18	VDE 18	VDE 18
	Glicole	GLIC 10	GLIC 10	GLIC 10
	Kit connessione, portasonda e tappi	C-SET	C-SET	C-SET
	Kit Raccordi Collettori	-	CC-SENSE	CC-SENSE

## VERSIONI KIT

<b>GT800-2S</b>	COD_ART	640.207	640.208	640.209
<b>GT+800-2S</b>	COD_ART	650.207	650.208	650.209

## STAFFE DA AGGIUNGERE

Kit staffe tetto a falda	901.204	901.205	901.206
Kit staffe tetto piano	901.210	901.211	901.212

## SERIE IR 1000

SISTEMI A CIRCOLAZIONE FORZATA PER INTEGRAZIONE RISCALDAMENTO E PRODUZIONE DI ACQUA CALDA SANITARIA (ACS)

**CONSIGLIATO PER SUPERFICI DA 150 m<sup>2</sup>**

Il Kit Solare serie IR offre:

- Pannelli Solari SENSE: alta efficienza, affidabilità e semplicità di installazione.
- Accumuli multienergia: puffer multienergia per integrazione all'impianto di riscaldamento e produzione istantanea di ACS. Le soluzioni proposte sono con bollitori RIO, GT e FLEX caratterizzati da alta affidabilità ed elevate capacità di immagazzinaggio di energia impareggiabili.
- Staffaggio personalizzabile: a scelta per tetti a falda o piani.
- Completi di tutto: kit di connessione, gruppo di pompaggio e la MIA i19 rendono pronto all'instazione.
- Installazione facile.
- Riduce la dipendenza dalla fonti fossili e migliora la gestione della tua energia con i sistemi IR.
- Soluzione ecologica per il tuo futuro energetico.



**BOLLITORI**



**COLLETTORI**



DIMENSIONI IMBALLO LxPxH	cm	112x135x220
		100x100x200
PESO	kg	120-200
		180-300



### OPTIONAL

COD_ART	NOME	DESCRIZIONE
900.531	VM-ACS 34	Valvola miscelatrice termostatica solare antiscottatura 30-65°C-1/2" M
900.532	VM-ACS 100	Valvola miscelatrice termostatica solare antiscottatura 30-65°C-3/4" M

## INDICAZIONI PER DIMENSIONAMENTO

N. persone consigliate	6	6	6
Zona climatica	B/C	D	E/F
Area lorda collettori	13,1	15,72	20,96

## COMPONENTI DEL SISTEMA

	Tipo Collettori	5 X SENSE 262	6 X SENSE 262	8 X SENSE 262
	Gruppo Pompa	GPM	GPM	GPM
	Centralina	SOLAR SYNC	SOLAR SYNC	SOLAR SYNC
	Vaso d'espansione	VDE 18	VDE 18	VDE 18
	Glicole	GLIC 10	GLIC 10	GLIC 10
	Kit connessione, portasonda e tappi	C-SET	C-SET	C-SET
	Kit Raccordi Collettori	-	CC-SENSE	CC-SENSE

## VERSIONI KIT

<b>GT1000-2S</b>	COD_ART	640.210	640.211	640.212
<b>GT+1000-2S</b>	COD_ART	650.210	650.211	650.212

## STAFFE DA AGGIUNGERE

Kit staffe tetto a falda	901.205	901.206	901.208
Kit staffe tetto piano	901.213	901.214	901.216



# KIT CIRCOLAZIONE FORZATA RISCALDAMENTO **SERIE IZ**



## SERIE IZ 300

SISTEMI A CIRCOLAZIONE FORZATA  
PER INTEGRAZIONE RISCALDAMENTO

**CONSIGLIATO PER SUPERFICI DA 50 A 70 m<sup>2</sup>**

Il Kit Solare serie IZ offre:

- Pannelli Solari SENSE: alta efficienza, affidabilità e semplicità di installazione.
- Accumuli inerziali: puffer inerziali per integrazione all'impianto di riscaldamento. Le soluzioni proposte sono gli accumuli TECH 1S e TECH 2S caratterizzati da alta affidabilità ed elevate capacità d'immagazzinaggio di energia impareggiabili.
- Staffaggio personalizzabile: a scelta per tetti a falda o piani.
- Completi di tutto: kit di connessione, gruppo di pompaggio e la MIA i19 rendono pronto all'installazione.
- Installazione facile.
- Riduce la dipendenza dalle fonti fossili e migliora la gestione della tua energia con i sistemi IZ.
- Soluzione ecologica per il tuo futuro energetico.



**BOLLITORI**



**COLLETTORI**



DIMENSIONI IMBALLO LxPxH	cm	112x135x220
PESO	kg	200-300

### OPTIONAL

COD_ART	NOME	DESCRIZIONE
900.531	VM-ACS 34	Valvola miscelatrice termostatica solare antiscottatura 30-65°C-1/2" M
900.532	VM-ACS 100	Valvola miscelatrice termostatica solare antiscottatura 30-65°C-3/4" M

## INDICAZIONI PER DIMENSIONAMENTO

N. persone consigliate	2-3	2-3	2-3
Zona climatica	B/C	D	E/F
Area lorda collettori	4,12	5,24	7,86

## COMPONENTI DEL SISTEMA

	Tipo Collettori	2 X SENSE 206	2 X SENSE 262	3 X SENSE 262
	Gruppo Pompa	GPM	GPM	GPM
	Centralina	SOLAR SYNC	SOLAR SYNC	SOLAR SYNC
	Vaso d'espansione	VDE 18	VDE 18	VDE 18
	Glicole	GLIC 10	GLIC 10	GLIC 10
	Kit connessione, portasonda e tappi	C-SET	C-SET	C-SET
	Kit Raccordi Collettori	CC-SENSE	CC-SENSE	CC-SENSE

## VERSIONI KIT

<b>TECH300-1S</b>	COD_ART	660.101	660.102	660.103
<b>TECH300-2S</b>	COD_ART	660.201	660.202	660.203

## STAFFE DA AGGIUNGERE

Kit staffe tetto a falda	901.102	901.202	901.203
Kit staffe tetto piano	901.110	901.210	901.211

## SERIE IZ 500

SISTEMI A CIRCOLAZIONE FORZATA  
PER INTEGRAZIONE RISCALDAMENTO

**CONSIGLIATO PER SUPERFICI DA 70 A 120 m<sup>2</sup>**

Il Kit Solare serie IZ offre:

- Pannelli Solari SENSE: alta efficienza, affidabilità e semplicità di installazione.
- Accumuli inerziali: puffer inerziali per integrazione all'impianto di riscaldamento. Le soluzioni proposte sono gli accumuli TECH 1S e TECH 2S caratterizzati da alta affidabilità ed elevate capacità d'immagazzinaggio di energia impareggiabili.
- Staffaggio personalizzabile: a scelta per tetti a falda o piani.
- Completi di tutto: kit di connessione, gruppo di pompaggio e la MIA i19 rendono pronto all'installazione.
- Installazione facile.
- Riduce la dipendenza dalle fonti fossili e migliora la gestione della tua energia con i sistemi IZ.
- Soluzione ecologica per il tuo futuro energetico.



**BOLLITORI**



**COLLETTORI**



DIMENSIONI IMBALLO LxPxH	cm	112x135x220
PESO	kg	200-300

### OPTIONAL





COD_ART	NOME	DESCRIZIONE
900.531	VM-ACS 34	Valvola miscelatrice termostatica solare antiscottatura 30-65°C-1/2" M
900.532	VM-ACS 100	Valvola miscelatrice termostatica solare antiscottatura 30-65°C-3/4" M



## INDICAZIONI PER DIMENSIONAMENTO

N. persone consigliate	4	4	4
Zona climatica	B/C	D	E/F
Area lorda collettori	7,86	10,48	13,1

## COMPONENTI DEL SISTEMA

	Tipo Collettori	3 X SENSE 262	4 X SENSE 262	5 X SENSE 262
	Gruppo Pompa	GPM	GPM	GPM
	Centralina	SOLAR SYNC	SOLAR SYNC	SOLAR SYNC
	Vaso d'espansione	VDE 18	VDE 18	VDE 18
	Glicole	GLIC 10	GLIC 10	GLIC 10
	Kit connessione, portasonda e tappi	C-SET	C-SET	C-SET
	Kit Raccordi Collettori	CC-SENSE	CC-SENSE	CC-SENSE

## VERSIONI KIT

<b>TECH500-1S</b>	COD_ART	660.104	660.105	660.106
<b>TECH500-2S</b>	COD_ART	660.204	660.205	660.206

## STAFFE DA AGGIUNGERE

Kit staffe tetto a falda	901.203	901.204	901.205
Kit staffe tetto piano	901.211	901.212	901.213

## SERIE IZ 800

SISTEMI A CIRCOLAZIONE FORZATA  
PER INTEGRAZIONE RISCALDAMENTO

**CONSIGLIATO PER SUPERFICI DA 100 A 200 m<sup>2</sup>**

Il Kit Solare serie IZ offre:

- Pannelli Solari SENSE: alta efficienza, affidabilità e semplicità di installazione.
- Accumuli inerziali: puffer inerziali per integrazione all'impianto di riscaldamento. Le soluzioni proposte sono gli accumuli TECH 1S e TECH 2S caratterizzati da alta affidabilità ed elevate capacità d'immagazzinaggio di energia impareggiabili.
- Staffaggio personalizzabile: a scelta per tetti a falda o piani.
- Completi di tutto: kit di connessione, gruppo di pompaggio e la MIA i19 rendono pronto all'installazione.
- Installazione facile.
- Riduce la dipendenza dalle fonti fossili e migliora la gestione della tua energia con i sistemi IZ.
- Soluzione ecologica per il tuo futuro energetico.



**BOLLITORI**



**COLLETTORI**



DIMENSIONI IMBALLO LxPxH	cm	112x135x220
		100x100x200
PESO	kg	120-200
		180-300

### OPTIONAL

COD_ART	NOME	DESCRIZIONE
900.531	VM-ACS 34	Valvola miscelatrice termostatica solare antiscottatura 30-65°C-1/2" M
900.532	VM-ACS 100	Valvola miscelatrice termostatica solare antiscottatura 30-65°C-3/4" M

## INDICAZIONI PER DIMENSIONAMENTO

N. persone consigliate	5	5	5
Zona climatica	B/C	D	E/F
Area lorda collettori	10,48	13,1	15,72

## COMPONENTI DEL SISTEMA

	Tipo Collettori	4 X SENSE 262	5 X SENSE 262	6 X SENSE 262
	Gruppo Pompa	GPM	GPM	GPM
	Centralina	SOLAR SYNC	SOLAR SYNC	SOLAR SYNC
	Vaso d'espansione	VDE 18	VDE 18	VDE 18
	Glicole	GLIC 10	GLIC 10	GLIC 10
	Kit connessione, portasonda e tappi	C-SET	C-SET	C-SET
	Kit Raccordi Collettori	CC-SENSE	CC-SENSE	CC-SENSE

## VERSIONI KIT

<b>TECH800-1S</b>	COD_ART	660.107	660.108	660.109
<b>TECH800-2S</b>	COD_ART	660.207	660.208	660.209

## STAFFE DA AGGIUNGERE

Kit staffe tetto a falda	901.204	901.205	901.206
Kit staffe tetto piano	901.212	901.213	901.214

## SERIE IZ 1000

SISTEMI A CIRCOLAZIONE FORZATA  
PER INTEGRAZIONE RISCALDAMENTO

**CONSIGLIATO PER SUPERFICI DA 150 m<sup>2</sup>**

Il Kit Solare serie IZ offre:

- Pannelli Solari SENSE: alta efficienza, affidabilità e semplicità di installazione.
- Accumuli inerziali: puffer inerziali per integrazione all'impianto di riscaldamento. Le soluzioni proposte sono gli accumuli TECH 1S e TECH 2S caratterizzati da alta affidabilità ed elevate capacità d'immagazzinaggio di energia impareggiabili.
- Staffaggio personalizzabile: a scelta per tetti a falda o piani.
- Completi di tutto: kit di connessione, gruppo di pompaggio e la MIA i19 rendono pronto all'installazione.
- Installazione facile.
- Riduce la dipendenza dalle fonti fossili e migliora la gestione della tua energia con i sistemi IZ.
- Soluzione ecologica per il tuo futuro energetico.



**BOLLITORI**



**COLLETTORI**



DIMENSIONI IMBALLO LxPxH	cm	112x135x220
		100x100x200
PESO	kg	120-200
		180-300





### OPTIONAL

COD_ART	NOME	DESCRIZIONE
900.531	VM-ACS 34	Valvola miscelatrice termostatica solare antiscottatura 30-65°C-1/2" M
900.532	VM-ACS 100	Valvola miscelatrice termostatica solare antiscottatura 30-65°C-3/4" M

## INDICAZIONI PER DIMENSIONAMENTO

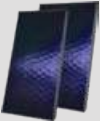
N. persone consigliate	6	6	6
Zona climatica	B/C	D	E/F
Area lorda collettori	13,1	15,72	20,96

## COMPONENTI DEL SISTEMA

	Tipo Collettori	5 X SENSE 262	6 X SENSE 262	8 X SENSE 262
	Gruppo Pompa	GPM	GPM	GPM
	Centralina	SOLAR SYNC	SOLAR SYNC	SOLAR SYNC
	Vaso d'espansione	VDE 18	VDE 18	VDE 18
	Glicole	GLIC 10	GLIC 10	GLIC 10
	Kit connessione, portasonda e tappi	C-SET	C-SET	C-SET
	Kit Raccordi Collettori	CC-SENSE	CC-SENSE	CC-SENSE

## VERSIONI KIT

<b>TECH1000-1S</b>	COD_ART	660.110	660.111	660.112
<b>TECH1000-2S</b>	COD_ART	660.210	660.211	660.212

## STAFFE DA AGGIUNGERE

Kit staffe tetto a falda	901.205	901.206	901.208
Kit staffe tetto piano	901.213	901.214	901.216

## SERIE I

KIT A CIRCOLAZIONE FORZATA  
INTEGRABILE CON ALTRI  
SISTEMI DI ACCUMULO



**COLLETTORI**









DIMENSIONI IMBALLO LxPxH	mm	112x135x220
PESO	kg	100-200

### OPTIONAL

COD_ART	NOME	DESCRIZIONE
900.531	VM-ACS 34	Valvola miscelatrice termostatica solare antiscottatura 30-65°C-1/2" M
900.532	VM-ACS 100	Valvola miscelatrice termostatica solare antiscottatura 30-65°C-3/4" M

## COMPONENTI DEL SISTEMA

	Gruppo Pompa	GPM	GPM
	Centralina	SOLAR SYNC	SOLAR SYNC
	Vaso d'espansione	VDE 18	VDE 18
	Glicole	GLIC 10	GLIC 10
	Kit connessione, portasonda e tappi	C-SET	C-SET
	Kit Raccordi Collettori	CC-SENSE	CC-SENSE

## VERSIONI KIT

<b>1 COLLETTORE</b>		1 X SENSE 206	1 X SENSE 262
	COD_ART	670.201	670.204
<b>2 COLLETTORI</b>		2 X SENSE 206	2 X SENSE 262
	COD_ART	670.202	670.205
<b>3 COLLETTORI</b>		3 X SENSE 206	3 X SENSE 262
	COD_ART	670.203	670.206







KIT CIRCOLAZIONE  
FORZATA  
SANITARIO  
**SERIE PDC-AS**

# SERIE PDC-AS

KIT A CIRCOLAZIONE FORZATA  
INTEGRABILE CON SCALDAQUA  
A POMPA DI CALORE



## COMPONENTI DEL SISTEMA

	Gruppo Pompa
	Vaso d'espansione
	Glicole
	Kit connessione, portasonda e tappi
	Kit Raccordi Collettori

## VERSIONI KIT

<b>1 COLLETTORE</b>	COD_ART
<b>2 COLLETTORI</b>	COD_ART
<b>3 COLLETTORI</b>	COD_ART

DIMENSIONI IMBALLO LxPxH	mm	112x135x220
PESO	kg	100-200



GPM	GPM	GPM	GPM	GPM
VDE 18	VDE 18	VDE 18	VDE 18	VDE 18
GLIC 10	GLIC 10	GLIC 10	GLIC 10	GLIC 10
C-SET	C-SET	CC-SET-B	CC-SET-B	CC-SET-B
-	CC-SENSE	-	CC-BASIC	CC-BASIC

1 X SENSE 206 680.201	1 X SENSE 262 680.204	1 X BASIC 200 681.201	1 X BASIC 224 681.204	1 X BASIC 253 681.207
2 X SENSE 206 680.202	2 X SENSE 262 680.205	2 X BASIC 200 681.202	2 X BASIC 224 681.205	2 X BASIC 253 681.208
3 X SENSE 206 680.203	3 X SENSE 262 680.206	3 X BASIC 200 681.203	3 X BASIC 224 681.206	3 X BASIC 253 681.209

## OPTIONAL

COD_ART	NOME	DESCRIZIONE
900.531	VM-ACS 34	Valvola miscelatrice termostatica solare antiscottatura 30-65°C-1/2" M
900.532	VM-ACS 100	Valvola miscelatrice termostatica solare antiscottatura 30-65°C-3/4" M
800.002	SOLAR SYNC	Centralina per impianti solari termici



# ACCESSORI



## GPM

GRUPPO POMPA  
MONO COLONNA  
AD ALTA EFFICIENZA

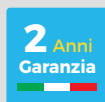

Il gruppo di pompe a 2 vie GPM è destinato agli impianti solari con portata massima fino a 12 l/min. Questo corrisponde a 8 collettori SENSE 262. Si basa su una progettazione tecnica esclusiva e sull'esperienza maturata grazie alla stretta collaborazione con installatori e professionisti. Sottoposto a rigorosi test presso il laboratorio WILO In-tec in Francia.

### CARATTERISTICHE

- Progettato per supportare piccole installazioni solari con una superficie collettore fino a 12 m<sup>2</sup>.
- Costruzione modulare, montaggio rapido con due soli raccordi di connessione all'impianto.
- Consumo energetico minimo con pompa ad alta efficienza.
- Disaerazione rapida ed efficace grazie al separatore d'aria incorporato.
- Integrazione con tutti i sistemi di controllo per pompe a modulazione della portata.

### DATI TECNICI

MODELLO		GPM 34	GPM 100	GPM 22
Altezza/Larghezza/Profondità	[mm]	155x425x150		
Portata nominale	[l/min]	2-12		
Prevalenza idraulica massima h <sub>0</sub>	[m H <sub>2</sub> O]	7		
Prevalenza idraulica massima alla portata nominale	[m H <sub>2</sub> O]	7,2		
Temperatura massima di esercizio	[°C]	120		
Pressione massima di esercizio	[bar]	10		
Diametro raccordi di isolamento	[Ø]	3/4" M	1" M	22 mm a pressare
COD_ART		701.101	701.102	701.103

# GPD

GRUPPO POMPA  
DOPPIA COLONNA  
AD ALTA EFFICIENZA



Il gruppo di pompe a 2 vie GPD è destinato agli impianti solari con portata massima fino a 12 l/min. Questo corrisponde a 8 collettori SENSE 262. Si basa su una progettazione tecnica esclusiva e sull'esperienza maturata grazie alla stretta collaborazione con installatori e professionisti. Sottoposto a rigorosi test presso il laboratorio WILO Int ec in Francia.

## CARATTERISTICHE

- Sistema a due vie, per il collegamento separato dei circuiti di mandata e ritorno del sistema solare.
- Design compatto, con elementi integrati in una custodia in polipropilene che funge anche da isolamento termico.
- Resistenza idraulica ottimizzata per l'intero gruppo di pompaggio.
- Riempimento e lavaggio dell'impianto facilitato grazie alle 2 valvole di carico/scarico integrate e flussometro integrato.
- Disaerazione rapida ed efficace grazie al separatore d'aria incorporato.
- Integrazione con tutti i sistemi di controllo per pompe a modulazione della portata.

## DATI TECNICI

MODELLO		GPD 34	GPD 100	GPD 22
Altezza/Larghezza/Profondità	[mm]	277x425x150		
Portata nominale	[l/min]	2-12		
Prevalenza idraulica massima $h_0$	[m H <sub>2</sub> O]	7		
Prevalenza idraulica massima alla portata nominale	[m H <sub>2</sub> O]	7,2		
Temperatura massima di esercizio	[°C]	120		
Pressione massima di esercizio	[bar]	10		
Diametro raccordi di isolamento	[Ø]	3/4" M	1" M	22 mm a pressare
COD_ART		701.201	701.202	701.203

## MIA i19









CONTROLLER COMPLETO  
PER TUTTI I TUOI IMPIANTI











### CARATTERISTICHE

Con la centralina solare MIA i19 si ha la possibilità di:

- gestire 19 schemi di impianto preimpostati (indicati nel manuale di configurazione)
- collegare 2 flussimetri elettronici (G-916)
- collegare un pressostato per il controllo della pressione nell'impianto solare
- scegliere il tipo di pompa di circolazione: a velocità costante o controllo elettronico
- una funzione igienica (riscaldamento antibatterico periodico)
- proteggere i collettori solari contro il surriscaldamento
- proteggere lo scaldacqua di utenza contro il surriscaldamento (trasferimento di calore alla caldaia a combustibile solido)
- ottenere informazioni sulla funzione di riscaldamento antibatterico (antilegionella)
- disporre di 22 versioni linguistiche disponibili

-  funzionamento intuitivo e comodo grazie all'ampio display LCD
-  possibilità di collegare 3 pompe di circolazione e/o valvole di regolazione
-  possibilità di controllare 2 pompe elettroniche (PWM)
-  possibilità di cooperazione con un dispositivo UPS (garanzia di continuità di utilizzo)
-  possibilità di collegare 6 sonde di temperatura NTC10k
-  limitare il funzionamento della fonte di calore primaria, ad esempio della caldaia
-  selezione della priorità di funzionamento dell'impianto solare (es. priorità ACS o riscaldamento)
-  programmi orari per il funzionamento delle pompe di circolazione, ad esempio la pompa di circolazione dell'impianto termico
-  impostazione della temporizzazione della pompa di circolazione dell'acqua calda sanitaria

-  accesso allo storico dei dati di surriscaldamento dei collettori solari (>135°C)
-  funzione vacanza per proteggere l'impianto dal surriscaldamento in caso di un periodo prolungato di mancata ricezione del calore
-  indicazione grafica delle temperature correnti e degli stati operativi dell'impianto
-  indicazione grafica della resa termica nel tempo (contatore giornaliero, settimanale, mensile e pluriennale)
-  segnalazione visiva e sonora precoce degli stati di emergenza
-  indicazione costantemente aggiornata del consumo elettrico della pompa del circuito solare
-  possibilità di collegare il modulo EKO-LAN per il monitoraggio remoto dell'impianto EKONTROL
-  indicazione costantemente aggiornata dell'efficienza termica dei collettori solari



# SOLAR SYNC

CENTRALINA PER IMPIANTI SOLARI TERMICI



## CARATTERISTICHE

- Regolatore differenziale a microprocessore per impianti solari.
- Tre ingressi per sonde di temperatura tipo NTC, 2 uscite ON/OFF a relè + 1 uscita ausiliaria NO/NC per allarme, 1 uscita PWM e 1 uscita 0..10 V.
- Termostati di integrazione per gestire le fonti di calore ausiliarie.
- Visualizzazione di tutte le temperature.
- Configurazione di 6 differenti schemi idraulici.
- Correzione delle temperature misurate.
- Autodiagnostica, con allarmi visivi e sonori.
- Dotata di una nuova funzione di recooling per il raffreddamento del bollitore.

## DATI TECNICI

MODELLO	SOLAR SYNC	MODELLO	SOLAR SYNC
Alimentazione	230V ~ ±10% 50Hz	Relè uscita OUT 2	8(1)A max 250V~ (SPST)
Assorbimento	<2 VA	Relè uscita allarme	4(1)A max 250V~ (SPDT)
Ingressi	3 x NTC 10 kOhm @ 25°C	Segnali di uscita	PWM, 0.. 10V
Limiti funzionamento sensori	-50°C..+200°C (collettore) 50°C..+110°C (boiler)	Grado di protezione	IP40
Campo di lettura temperature	-20°C..180°C	Temperatura di funzionamento	0°C..40°C
Precisione	±2°C	Temperatura di stoccaggio	-10°C..+50°C
Risoluzione	0,1°C (-20°C..144,9°C) 1°C (145°C..180°C)	Limiti di umidità	20%..80% non condensante
Offset	su S1, S2, S3: ±5°C	Contenitore	ABS V0 autoestinguente
Segnalazioni acustice	ON/OFF (default ON)	Dimensioni	A 108 / L 156 / P 47 mm
Spegnimento back light	20 sec. da ultima pressione	COD_ART	800.002
Relè uscita OUT 1	2(1)A max 250V~ (SPST)		

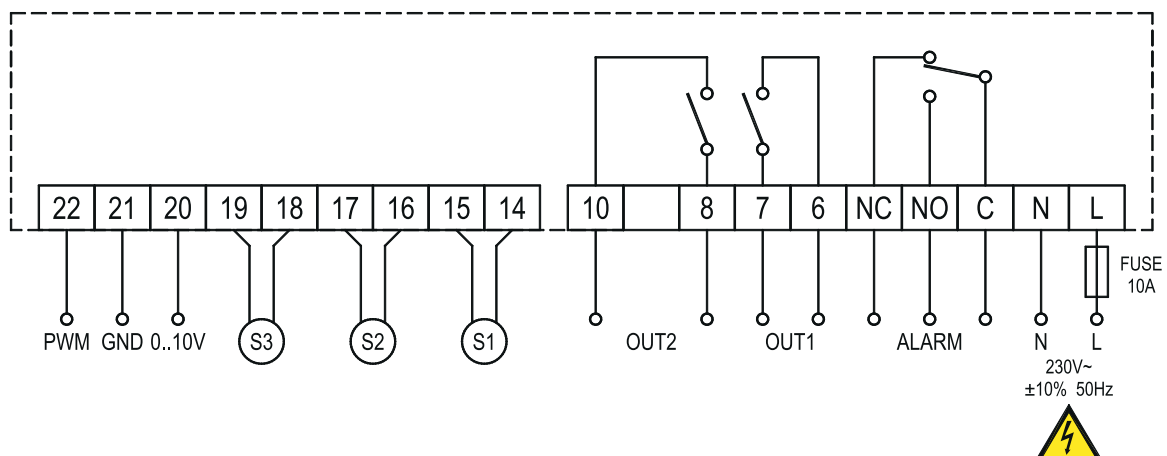

# ACCESSORI

## GRUPPI POMPA

NOME	DESCRIZIONE
<b>GPM34</b>	Gruppo pompa Mono Colonna 3/4" - circolatore GRUNDFOS UPM3 Hybrid 25-70 - misuratore (2-12 L/min)
<b>GPM100</b>	Gruppo pompa Mono Colonna 1" - circolatore GRUNDFOS UPM3 Hybrid 25-70 - misuratore (2-12 L/min)
<b>GPM22</b>	Gruppo pompa Mono Colonna 22 mm - circolatore GRUNDFOS UPM3 Hybrid 25-70 - misuratore (2-12 L/min)
<b>GPD34</b>	Gruppo pompa Doppia Colonna 3/4" - circolatore GRUNDFOS UPM3 Hybrid 25-70 - misuratore (2-12 L/min)
<b>GPD100</b>	Gruppo pompa Doppia Colonna 1" - circolatore GRUNDFOS UPM3 Hybrid 25-70 - misuratore (2-12 L/min)
<b>GPD22</b>	Gruppo pompa Doppia Colonna 22 mm - circolatore GRUNDFOS UPM3 Hybrid 25-70 - misuratore (2-12 L/min)

## CENTRALINE SOLARI

<b>MIA i19</b>	Centralina solare MIA i19 4 sonde di temperatura incluse (no wi-fi)
<b>MIA WiFi-kit</b>	Controller wi-fi plug & play con app per il monitoraggio compatibile con MIA i19
<b>SOLAR SYNC</b>	Centralina per impianti solari termici

## SONDE

<b>HEATSENSE KIT</b>	Kit 4 sonde di temperatura per MIA i19
<b>HEATSENSE_EXT</b>	Sonda NTC 10k Ω - sensore di temperatura con cavo isolato in teflon da 3 m
<b>HEATSENSE_INT</b>	Sonda NTC 10k Ω - sensore di temperatura con cavo da 3 m

## RACCORDERIA COLLETTORI SENSE

<b>CONNECTION-SET</b>	Kit connessione 3/4"F con porta sonda, valvola di sfiato e tappi
<b>CONNECTION-V</b>	Raccordo 3/4"F con porta sonda e valvola di sfiato
<b>CONNECTION-CC</b>	Raccordo di connessione tra collettori con involucro isolante
<b>CONNECTION-T</b>	Tappi 3/4"F
<b>O-RING</b>	Guarnizione per le connessioni del collettore solare termico

## VASI D'ESPANSIONE

<b>VS12</b>	Vaso d'espansione solare 12 - 3/4" Pc 2,5
<b>VS18</b>	Vaso d'espansione solare 18 - 3/4" Pc 2,5
<b>VS24</b>	Vaso d'espansione solare 24 - 3/4" Pc 2,5
<b>VS35</b>	Vaso d'espansione solare 35 - 3/4" Pc 2,5
<b>VS50</b>	Vaso d'espansione solare 50 - 3/4" Pc 2,5

## GLICOLE

<b>GLIC 5</b>	Glicole 5 lt
<b>GLIC 10</b>	Glicole 10 lt

## ACCESSORI

<b>RES15</b>	RESISTENZA ELETTRICA INTEGRATIVA DA 1,5 kW ATTACCO 1" 1/4
<b>VM-ACS 34</b>	VALVOLA MISCELATRICE TERMOSTATICA SOLARE ANTISCOTTATURA 30-65°C-1/2" M
<b>VM-ACS 100</b>	VALVOLA MISCELATRICE TERMOSTATICA SOLARE ANTISCOTTATURA 30-65°C-3/4" M
<b>VDT 1</b>	VALVOLA DEVIATRICE TERMOSTATICA 1" 42°C - 52°C
<b>VS 1/2 3b</b>	VALVOLA DI SICUREZZA MF 1/2" 3 BAR
<b>V.DEV.MOT. 3/4</b>	VALVOLA DEVIATRICE A 3 VIE CON MICRO AUSILIARIO 3/4"
<b>V.DEV.MOT. 1</b>	VALVOLA DEVIATRICE A 3 VIE CON MICRO AUSILIARIO 1"
<b>CIR.1"P4IA130</b>	CIRCOLATORE AD ALTA EFFICIENZA 22W - ATT. 1" - PREVALENZA 4M /INTERASSE130 mm
<b>CIR.1"1/2P4IA180</b>	CIRCOLATORE AD ALTA EFFICIENZA 22W - ATT. 1"1/2 - PREVALENZA 4M /INTERASSE180 mm
<b>CIR.1"P6IA130</b>	CIRCOLATORE AD ALTA EFFICIENZA 45W - ATT. 1" - PREVALENZA 6M /INTERASSE130 mm
<b>CIR.1"1/2P6IA130</b>	CIRCOLATORE AD ALTA EFFICIENZA 45W - ATT. 1"1/2 - PREVALENZA 6M /INTERASSE130 mm
<b>DISAR.1/2"</b>	VALVOLA AUTOMATICA SFOGO ARIA CALEFFI 1/2" M
<b>DEF.MAG.1"CAL</b>	DEFANGATORE CON MAGNETE IN TECNOPOLIMERO 1" -CALEFFI
<b>DEF.MAG.3/4"CAL</b>	DEFANGATORE CON MAGNETE IN TECNOPOLIMERO 3/4" -CALEFFI
<b>V.NR 1/2"</b>	VALVOLA DI RITEGNO EUROPA ITAP 1/2
<b>V.NR 3/4"</b>	VALVOLA DI RITEGNO EUROPA ITAP 3/4
<b>V.NR 1"</b>	VALVOLA DI RITEGNO EUROPA ITAP 1

# STAFFE

KIT STAFFE IN ALLUMINIO  
PER COLLETTORI SOLARI  
SENSE E BASIC



## COLLETTORI **SENSE**

COD_ART	KIT STAFFE PER TETTO A FALDA
901.101	1 x SENSE 206
901.102	2 x SENSE 206
901.103	3 x SENSE 206
901.104	4 x SENSE 206
901.105	5 x SENSE 206
901.106	6 x SENSE 206
901.108	8 x SENSE 206
901.201	1 x SENSE 262
901.202	2 x SENSE 262
901.203	3 x SENSE 262
901.204	4 x SENSE 262
901.205	5 x SENSE 262
901.206	6 x SENSE 262
901.208	8 x SENSE 262
COD_ART	KIT STAFFE PER TETTO PIANO
901.109	1 x SENSE 206
901.110	2 x SENSE 206
901.111	3 x SENSE 206
901.112	4 x SENSE 206
901.113	5 x SENSE 206
901.114	6 x SENSE 206
901.116	8 x SENSE 206
901.209	1 x SENSE 262
901.210	2 x SENSE 262
901.211	3 x SENSE 262
901.212	4 x SENSE 262
901.213	5 x SENSE 262
901.214	6 x SENSE 262
901.216	8 x SENSE 262

# LEGENDA ICONE



Prodotto realizzato in conformità alla norma DIN 4708 relativa al "dimensionamento e realizzazione di sistemi di accumulo per acqua ad uso sanitario"



Il prodotto può accedere all'incentivo di Conto Termico (GSE) se installato in sistemi solari termici



Il prodotto può accedere alla detrazione fiscale con recupero fino al 65% della spesa sostenuta



Il prodotto o il sistema è realizzato per la produzione di acqua calda sanitaria



I Puffer o bollitori con tale etichetta sono prodotti in grado di gestire l'energia proveniente da diverse fonti di calore/ generatori



Tutti i serbatoi dotati di tale etichetta, sono bollitori con la superficie interna trattata con un processo di vetrificazione che li rende idonei ad ospitare acqua calda sanitaria, prevenendo problemi di corrosione e relativa contaminazione dell'acqua



La serpentina estraibile è un componente dei puffer multi-energia e ne caratterizza un vantaggio tecnico in termini di manutenzione e durata del prodotto



Il prodotto è progettato e realizzato per essere installato in sistemi con pompa di Calore



Il camino idronico è un componente che accelera il processo di stratificazione. I prodotti dotati di tale dispositivo sono pertanto indicati per le installazioni in cui la stratificazione accentuata è determinante per il corretto funzionamento dell'impianto



Il puffer è progettato per ospitare acqua tecnica, ovvero acqua utilizzata come fluido termovettore all'interno degli impianti



I puffer dotati di tale etichetta sono in grado di ospitare acqua refrigerata oltre ad acqua calda. La caratteristica peculiare sta nel trattamento superficiale esterno e nell'isolante



Il prodotto dotato di tale etichetta, è progettato e realizzato per essere parte di un impianto solare termico



Tale etichetta, nonostante abbia un carattere generale, sta ad indicare l'attenzione posta nella progettazione e realizzazione del prodotto al fine di renderlo quanto più possibile versatile e facilmente installabile









**REQA S.r.l.**

Partita IVA: 01900270701 - [reqa@pec.it](mailto:reqa@pec.it)

Sede Legale: Corso B. Mastroiacovo, 7/C-D - 86029 Trivento (CB)

Magazzino: C.da Piana d'Ischia - Zona Industriale, snc - 86029 Trivento (CB)

[www.reqa.it](http://www.reqa.it) - Tel. 0874 189 6895 - [amministrazione@reqa.it](mailto:amministrazione@reqa.it)